

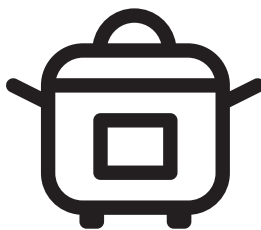

Fritéza s menším množstvom oleja

Fritéza s menším množstvom oleja

Návod k obsluze
Návod na obsluhu



FRL 5474 B

CZ - SK



Nejprve si přečtete tento návod!

Vážený zákazníku,

děkujeme, že jste si vybral produkt značky BEKO. Chtěli bychom, abyste dosáhl optimální účinnosti tohoto vysoce kvalitního produktu, který byl vyroben nejmodernější technologií. Před použitím se ujistěte, zda jste si tento návod a doplňkovou dokumentaci přečetl a porozuměl jim a uschovejte si je jako referenci. Tento návod k obsluze přiložte k zařízení, pokud jej předáváte jiné osobě. Dodržujte všechna zde uvedená upozornění a informace a postupujte podle pokynů.

Symbole a jejich význam

V tomto návodu k obsluze se používají tyto symboly:



Důležité informace a užitečné rady k použití.



VAROVÁNÍ: Upozornění na nebezpečné situace týkající se ochrany života a majetku.



Vhodné pro kontakt s potravinami.



Neponořujte spotřebič, napájecí kabel ani zástrčku do vody nebo jiných tekutin.



Třída ochrany před úrazem elektrickým proudem.



Recyklovatelné &
Recyklovaný papír

Tato část obsahuje bezpečnostní pokyny pro předcházení nebezpečím, která mohou vést ke zranění nebo poškození majetku. V případě nedodržení těchto pokynů zaniká jakákoli záruka.

1.1 Všeobecné bezpečnostní pokyny

- Tento spotřebič splňuje mezinárodní bezpečnostní normy.
- Tento spotřebič je určen k použití v domácnosti a podobných aplikacích, jako jsou:
 - V kuchyních pro zaměstnance obchodů, kanceláří a jiných pracovních prostředí;
 - ve farmářských domech,
 - v hotelech, motelech nebo jiných ubytovacích zařízeních,
 - v lokalitách typu nocleh se snídaní.
- Tento spotřebič nemohou používat děti ve věku 0-8 let. Spotřebič mohou používat pouze děti ve věku 8 a více let za předpokladu, že jsou pod dohledem.
- Tento spotřebič mohou používat osoby s omezenými fyzickými, sluchovými nebo duševními schopnostmi nebo nedostatkem zkušeností a znalostí, pokud mají dohled nebo informace o bezpečném používání a rizicích, které souvisejí s jeho používáním.
- Čištění a uživatelskou údržbu by neměly provádět děti, pokud nejsou starší 8 let a nejsou pod dozorem.
- I když jsou pod dozorem, nedovolte dětem hrát si se spotřebičem.
- Spotřebič a jeho napájecí kabel uchovávejte mimo dosah dětí mladších 8 let.
- Umístěte rukojeti varných zařízení (pokud existují) tak, aby se horké tekutiny nerozlily a bezpečně je umístěte.
- Ujistěte se, zda je napětí uvedené na spotřebiči stejné jako napětí ve vaší domácnosti.
- Spotřebič připojujte k uzemněné zástrčce.
- Nepoužívejte spotřebič s prodlužovacím kabelem.
- Neumísťujte svůj spotřebič na nebo do blízkosti zdrojů tepla, jako jsou kamna a sporáky.
- Abyste předešli poškození napájecího kabelu, zabraňte jeho přiskřípnutí, zvlnění nebo odírání o ostré hrany.

Důležité bezpečnostní a environmentální pokyny

- Neodpojujte spotřebič taháním za napájecí kabel.
- Neponořujte spotřebič ani jeho napájecí kabel do vody.
- Nenechávejte spotřebič bez dozoru, pokud je připojený.
- Spotřebič nerozebírejte.
- Používejte pouze originální díly nebo díly doporučené výrobcem.
- Před čištěním spotřebič odpojte a po čištění všechny části úplně vysušte.
- Spotřebič čistěte v souladu s pokyny v části „Čištění a údržba“.
- Do spotřebiče nevkládejte velké kusy potravin, protože by to mohlo způsobit požár.
- Nedotýkejte se zástrčky spotřebiče, pokud máte vlhké nebo mokré ruce.
- Nepoužívejte spotřebič ve vlhkém prostředí.
- Nehýbejte spotřebičem, když se používá a olej uvnitř je horký.
- Spotřebič nepoužívejte ve výbušném nebo hořlavém prostředí a látkách nebo v jejich blízkosti.
- Abyste předešli riziku popálení, nedotýkejte se horkých povrchů.
- Nechte spotřebič vychladnout na bezpečném místě mimo dosah dětí.
- Během provozu spotřebiče neblokujte otvory pro přívod a odvod vzduchu.
- Během používání spotřebiče se nenaklánějte nad spotřebič.
- Během používání ze spotřebiče stoupá horký vzduch!
- Spotřebič se během používání zahřívá. Abyste předešli riziku popálení, nedotýkejte se horkých povrchů.
- Ujistěte se, zda je místnost během používání dostatečně větraná.
- V případě požáru odpojte spotřebič od elektrické sítě.
- Na spotřebič nelijte vodu, protože může dojít k úrazu elektrickým proudem.
- Nepoužívejte spotřebič s externím časovačem nebo samostatným systémem dálkového ovládní.
- Se spotřebičem používejte pouze kovové kuchyňské nádoby s izolovanými rukojeťmi.
- Nepokládejte nic na spotřebič, když je v provozu nebo je horký.

Důležité bezpečnostní a environmentální pokyny

- Povrch topného tělesa je po použití vystaven zbytkovému teplu.
- Pro odpojení otočte ovladač časovače a ovladač teploty do vypnuté polohy. Potom odpojte spotřebič od elektrické sítě.
- Pokud obalové materiály uchováváte, uchovávejte je mimo dosah dětí.
- Je-li napájecí kabel poškozený, musí jej vyměnit výrobce, jeho servisní zástupce nebo podobně kvalifikovaná osoba, aby se předešlo nebezpečí.

1.1 Soulad se směrnicí WEEE a likvidace odpadního produktu:

Tento produkt je v souladu se směrnicí EU WEEE (2012/19/EU). Tento produkt nese klasifikační symbol pro odpad z elektrických a elektronických zařízení (WEEE).



Tento symbol znamená, že tento produkt se na konci své životnosti nesmí likvidovat s jiným domovním odpadem. Použité zařízení se musí vrátit na úřední sběrné místo k recyklaci elektrických a elektronických zařízení. Chcete-li najít tyto sběrné systémy, obraťte se na místní úřady nebo prodejce, od kterého byl produkt zakoupený. Každá domácnost hraje důležitou roli při zhodnocování a recyklaci starého spotřebiče. Správná likvidace použitého spotřebiče pomáhá předcházet možným negativním vlivům na životní prostředí a lidské zdraví.

1.2 Informace o obalech



Obalové materiály produktu jsou vyrobeny z recyklovatelných materiálů v souladu s našimi národními environmentálními předpisy. Nelikvidujte obalové materiály spolu s domovním nebo jiným odpadem. Odnešte je na sběrná místa obalového materiálu určená místními úřady.

1.3 Důležité body pro úsporu energie

Během používání spotřebiče dodržujte časy doporučené v návodu k obsluze. Po každém použití spotřebič odpojte.

2 Vaše fritéza s menším množstvím oleje

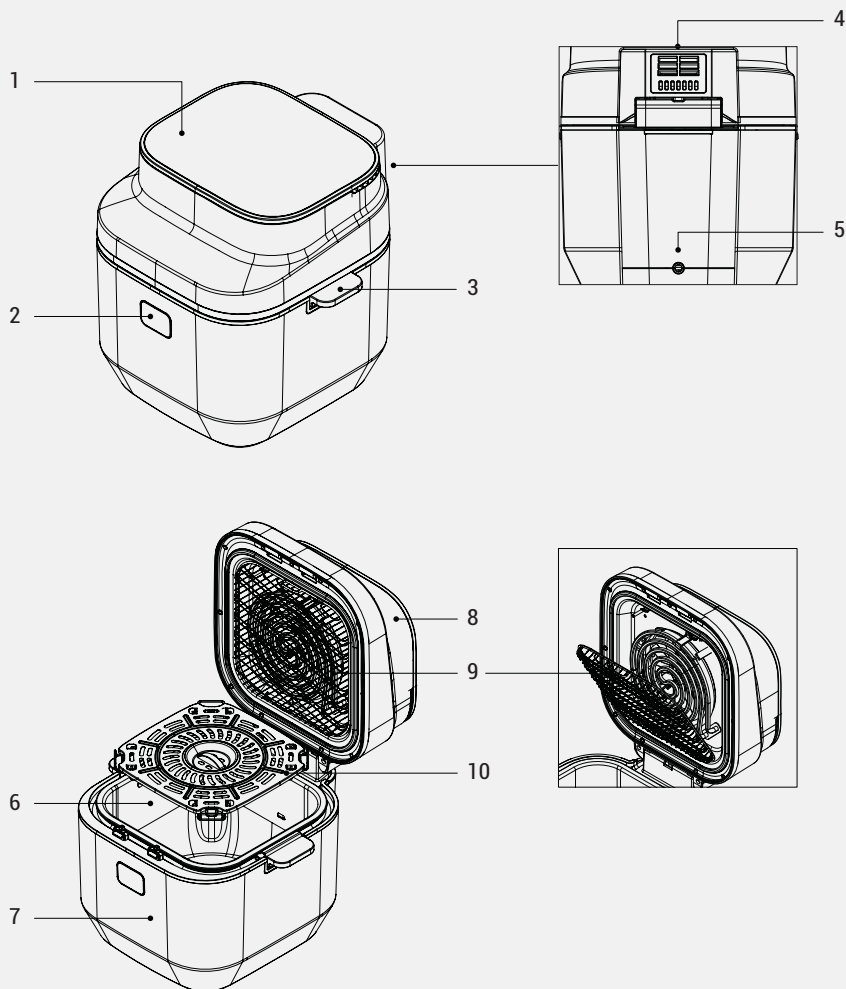

Nápisy na spotřebiči a hodnoty uvedené v dokumentech dodaných spolu s výrobkem byly získány v laboratorních podmínkách v souladu s příslušnými normami. Hodnoty se mohou lišit v závislosti na používání spotřebiče a okolních podmínkách. Hodnoty výkonu byly testovány při napětí 230 V.

2 Vaše fritéza s menším množstvím oleje

1. Digitální ovládací panel
2. Tlačítko pro uvolnění víka
3. Rukojeť
4. Výstup vzduchu
5. Napájecí kabel
6. Nádoba na vaření/pečení
7. Tělo spotřebiče
8. Víko
9. Odnímatelný vodič
10. Rošt pro přípravu pokrmu

Technické údaje

Napájení	220-240 V ~ 50-60 Hz
Spotřeba energie	2400 - 2850 W
Objem vnitřního prostoru	7,0 l

3 Provoz spotřebiče

3.1 Účel použití spotřebiče

- Spotřebič je určen pouze pro domácí použití, není vhodný pro profesionální použití.



Spotřebič může při prvním použití vydávat kouř. To je normální.

3.2 Příprava spotřebiče k použití

- Spotřebič používejte ve vzpřímené poloze na stabilním, rovném, čistém, suchém a neklouzavém povrchu.

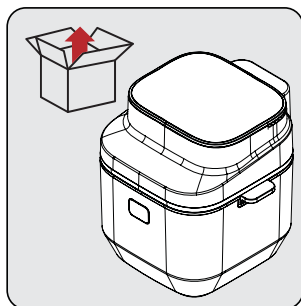

Před prvním použitím spotřebiče odstraňte obalové materiály a umístěte spotřebič na rovné a čisté místo.

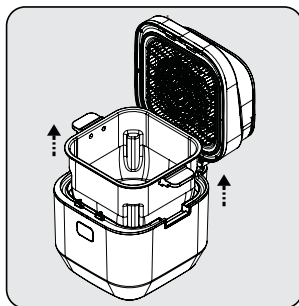

Pevně uchopte odnímatelnou varnou nádobu (6) za její rukojeti (3), poté vyjměte nádobu (6) z těla spotřebiče (7).

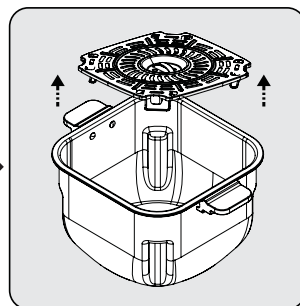

Vyjměte rošt pro přípravu pokrmu (10) ve varné nádobě (6) z varné nádoby (6).

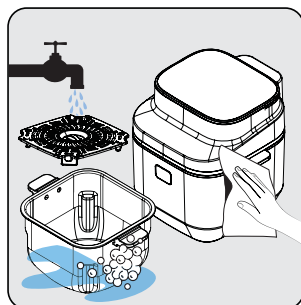

Vyčistěte odnímatelnou varnou nádobu (6) a rošt pro přípravu pokrmu (10) teplou mýdlovou vodou. Potom vnější povrch spotřebiče a části, které jste umyli, úplně vysušte.

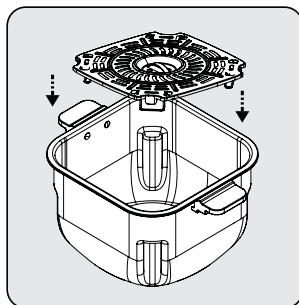

Umístěte rošt pro přípravu pokrmu (10) do varné nádoby (6).

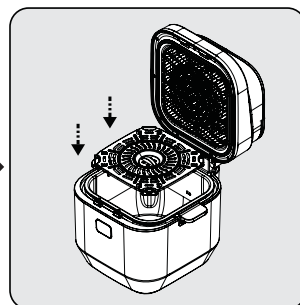

Po vyčištění vložte varnou nádobu (6) a rošt pro přípravu pokrmu (10) do těla spotřebiče (7). Spotřebič je připraven k použití.



Při prvním použití nastavte spotřebič na jakýkoli režim vaření, nastavte jej na nejvyšší teplotu a nechte jej v provozu 10 minut bez přidávání přísad.

3 Provoz spotřebiče

3.3 Digitální ovládací panel a LED displej

Režim vaření	Vaření v páře	Režim grilování	Popis
Maso	K dispozici	K dispozici	Tento program je speciálně navržen pro druhy červeného masa.
Kuře	K dispozici	K dispozici	Tento program je speciálně navržen pro drůbež.
Ryby	K dispozici	K dispozici	Pomocí tohoto programu můžete vařit mořské plody.
Pečivo	K dispozici	Není k dispozici	Tento program je speciálně navržen pro pečivo, jako jsou koláče a chléb.
Zelenina	K dispozici	Není k dispozici	Tento program je speciálně navržen pro zeleninu.
Rýže	Není k dispozici	Není k dispozici	Tento program je speciálně navržen pro přípravu rýže a pšeničného pilafu.
Brambory	Není k dispozici	Není k dispozici	Tento program je určen pro brambory a hranolky.
Pomalé vaření	Není k dispozici	Není k dispozici	Tento program je speciálně navržen program pro přípravu dušených pokrmů.

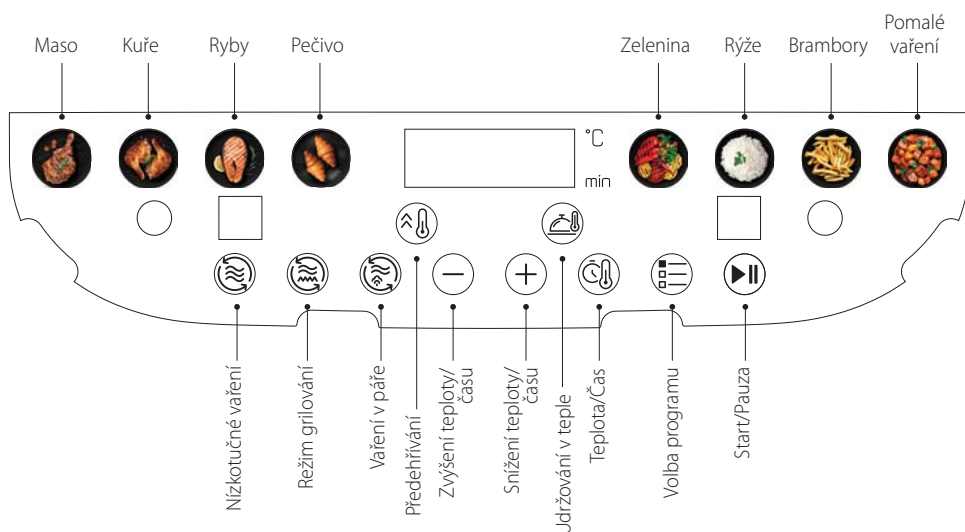

3 Provoz spotřebiče

3.4 Varování před prvním použitím



- Pokud během provozu spotřebiče otevřete víko (8), horká pára bude proudit z výstupu vzduchu (4) a horní strany varné nádoby (6). Proto dávejte pozor, abyste se nepopálili párou s vysokou teplotou.
- Při používání spotřebiče při vysoké teplotě dávejte pozor, abyste se přímo nedotkli jiných částí varné nádoby (6), jako jsou rukojeti (3).



Nejlepšího opečení a vaření se obvykle dosáhne na roštu (10). U všech receptech a pečených pokrmech se doporučuje používat rošt (10).

3.5 Provoz spotřebiče



- Množství pokrmu, který se má připravit, se bude měnit díky nastavitelnému roštu pro přípravu pokrmu. Při určování vhodného množství pokrmu se řiďte bodem, kde je rošt umístěn.
- Když se vzdálenost mezi připravovaným pokrmem a spotřebičem zmenšuje, hodnoty času/teploty pokrmu se mohou lišit od definovaných hodnot.

3.5.1 Volba a spuštění programu



Chcete-li po spuštění spotřebiče přepnout na jiný program, stiskněte a podržte tlačítko „start/stop“ na 3 sekundy.



- Displej zobrazuje automaticky nastavené teploty a časy podle zvolených funkcí přípravy pokrmu. Tyto teploty a časy můžete měnit podle potřeby.
- Chcete-li zrušit proces přípravy pokrmu, stiskněte a podržte tlačítko „start/stop“ na 3 sekundy. Vámi zvolený program vaření/pečení se zruší.
- V případě, že nezvolíte žádnou funkci vaření/pečení, spotřebič se po 120 sekundách automaticky přepne do režimu úspory energie a bude blikat pouze tlačítko „start-stop“. Opětovným stisknutím tohoto tlačítka můžete zobrazit programy vaření/pečení na digitálním ovládacím panelu (1).

3 Provoz spotřebiče

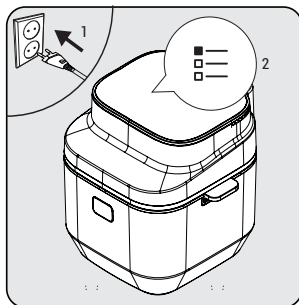

Připojte produkt a opakovaně mačkejte ikonu „Volba programu“ (ikonu s třemi vodorovnými čarami) „blikající v menu, abyste dosáhli požadovaného programu. Je-li zvolen program vhodný pro vaření v páře nebo v režimu grilování, podle vašich preferencí stiskněte před vařením tlačítko režimu vaření.

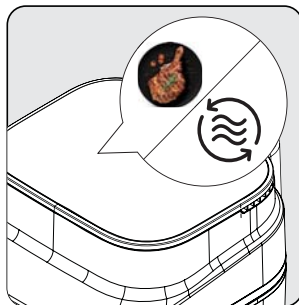

Po volbě požadovaného programu a režimu programu bliká ikona „Start/Pauza“ (ikonu s dvojitou vertikální čarou). Chcete-li změnit program, můžete zvolit jiný program opětovným stisknutím ikony volby programu.

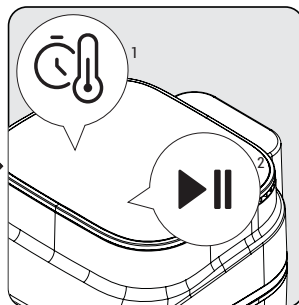

Po volbě programu můžete nastavit teplotu a čas vaření/pečení stisknutím ikony „Teplota/Čas“ (ikonu s teploměrem a hodinami). Proces vaření/pečení můžete spustit stisknutím blikající ikony „Start/Pauza“ (ikonu s dvojitou vertikální čarou).

3.5.2 Nastavení teploty a času

Stiskněte ikonu „Teplota/Čas“ pro nastavení teploty nebo času. Uvidíte zvolené hodnoty teploty respektive času. Stisknutím tlačítek (−) nebo (+) můžete nastavit požadovanou teplotu a čas.



- Silikon roštu pro přípravu pokrmu (10) je vyroben z potravinářského materiálu odolného vůči vysoké teplotě. Zabraňuje poškrábání povlaku varné nádoby. Dbejte proto na to, aby se při vaření/pečení neodlepil.
- Při vytahování varné nádoby (6) dávejte pozor na horkou páru uvnitř a nedotýkejte se rukama jiných částí kromě rukojetí, protože jsou velmi horké.
- Při vyjímání připraveného pokrmu použijte pomocný nástroj (kleště apod.), který nepoškodí vnitřní povrch spotřebiče.

3.6 Příprava pokrmu



Lepších výsledků dosáhnete, pokud potraviny před vložením do varné nádoby smícháte s malým množstvím oleje nebo potřete olejem.



Když je varná nádoba horká, nedržte žádnou část odnímatelné varné nádoby (6) kromě jejích rukojetí (3).

3 Provoz spotřebiče

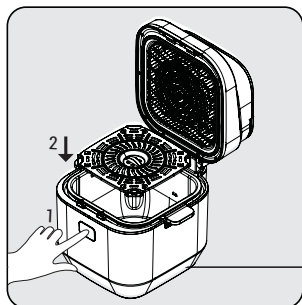

Stiskněte tlačítko pro uvolnění víka (2) a vložte rošt (10) do varné nádoby (6).

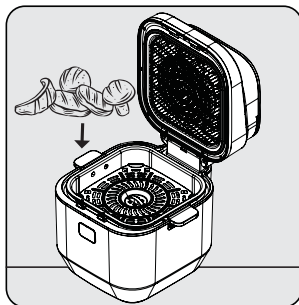

Vložte potraviny do varné nádoby (6) a zavřete víko (8).

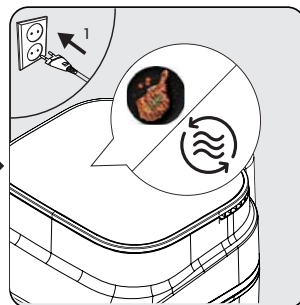

Připojte spotřebič a zvolte požadovaný program vaření/pečení. Potom zvolte režim vaření a spusťte proces přípravy pokrmu.

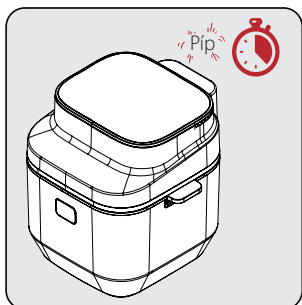

Po uplynutí zvolené doby přípravy pokrmu zazní varný tón a spotřebič automaticky zastaví vaření/pečení.

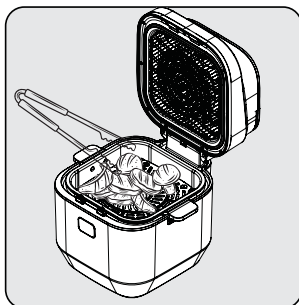

Otevřete víko (4) a zkontrolujte pokrm (zda je opečený/rozmražený/ uvařený). Pokud to vyžaduje dodatečný čas přípravy pokrmu, můžete čas vaření/pečení ještě o něco prodloužit.

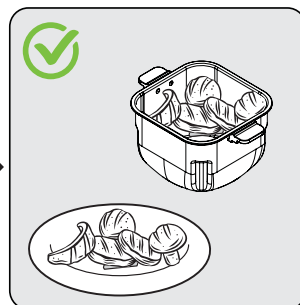

Po dokončení procesu můžete vyjmout varnou nádobu (10) ze spotřebiče držíc za rukojeti (3) a uvařený pokrm dát do mísy nebo na talíř.



- K zajištění rovnoměrné přípravy pokrmu; s přednastaveným upozorněním na polovinu procesu přípravy pokrmu opatrně vyjměte varnou nádobu (6) z těla spotřebiče (7) a zatřeste jí, nebo pomocí kleští otočte připravovaný pokrm tak, aby nedošlo k poškrábání varné nádoby (6) a roštu pro přípravu pokrmu (10).
- Proveďte tento postup častěji, pokud děláte dlouhý cyklus vaření/pečení nebo chcete-li křupavější pokrm.



Zabraňte kontaktu varné nádoby (6) a roštu pro přípravu pokrmu (10) s vnějším povrchem spotřebiče, protože povrch varné nádoby (6) bude během a po vaření/pečení horký.

3 Provoz spotřebiče

i

- Před vyjmutím z odnímatelné varné nádoby (6) nechte pokrm 5 až 10 sekund odpočívat.
- Pomocí kleští vyjměte tuhý nebo měkký pokrm z varné nádoby (6) bez poškození vnitřního povrchu spotřebiče.
- Když je pokrm hotový, spotřebič je okamžitě připraven na další várku pokrmu.



- Upozorňujeme, že spotřebič může být při vyjímání velmi horký.
- Neumísťujte spotřebič na pracovní desku tak, aby blokoval výstupní kanály vzduchu (4).
- Na spotřebič neumísťujte žádný jiný produkt.

3.6.1 Maso

3.6.1.1. Režim vaření s nízkým obsahem tuku

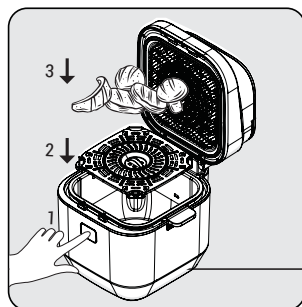

Stiskněte tlačítko pro uvolnění víka (2) a vložte rošt pro přípravu pokrmu (10) do varné nádoby (6). Potom vložte potraviny do varné nádoby (6) a zavřete víko (8) spotřebiče.

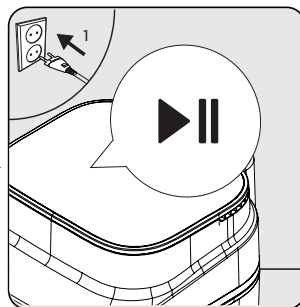

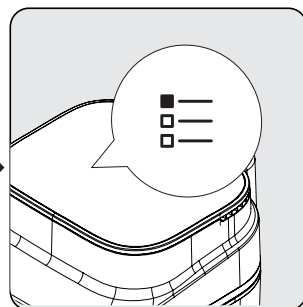

Připojte svůj spotřebič. Start/ Pauza ►|| začne blikat. Pokud chcete určit produkt, který se má použít k vaření, stiskněte ikonu Start/Pauza ►||; spotřebič opustí pohotovostní režim.



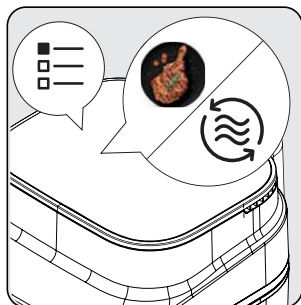

Opakovaným stisknutím tlačítka volby programu ☰ specifikujte požadovaný pokrm z menu nebo ho vyberte z menu hotových pokrmů.

3 Provoz spotřebiče

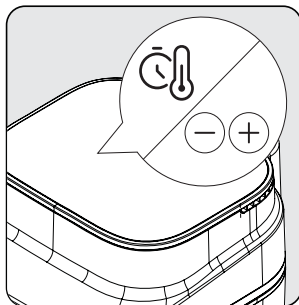

Chcete-li přejít do menu definovaného pro možnost masa, jednou stiskněte ikonu volby programu . Chcete-li připravit pokrm v režimu vaření s nízkým obsahem tuku, stiskněte ikonu vaření s nízkým obsahem tuku .



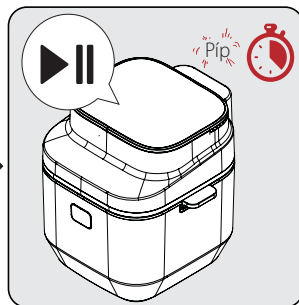

Když zvolíte režim vaření s nízkým obsahem tuku, můžete nastavit ideální teplotu a čas pomocí ikon snížení a zvýšení - / +. Stisknutím ikony  nastavíte teplotu nebo čas. Po dokončení volby stiskněte ikonu start/pauza , čímž spustíte proces.

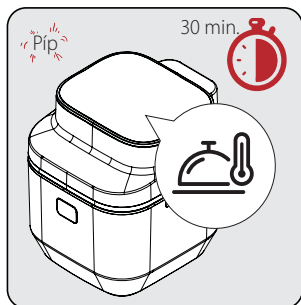

Když se dosáhne poloviny celkové doby vaření, ze spotřebiče zazní „pípnutí“ a na displeji se zobrazí hlášení „stir (promíchat)“. Když uvidíte toto hlášení, stiskněte tlačítko uvolnění víka a vyjměte varnou nádobu (6) pevným uchopením za rukojeť. Pro homogenní vaření zatřeste varnou nádobou (6) nebo otočte pokrm. Chcete-li tuto fázi přeskočit, můžete pokračovat stisknutím ikony start/pauza .



Varnou nádobu (6) opět vložte do těla spotřebiče a zavřete víko. Chcete-li pokračovat v procesu vaření, stiskněte ikonu start/pauza  na digitálním ovládacím panelu. Po dokončení procesu vaření budete upozorněni „pípnutím“ a uvidíte, že na displeji svítí ikona udržování teploty . Tento symbol představuje 30 minutovou fázi udržování teploty. Během této fáze udržování tepla můžete pokrm kdykoli vyjmout.

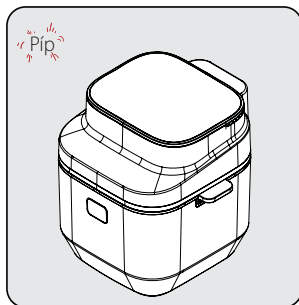

Po uplynutí zvolené doby vaření, jakož i času udržování teploty, zazní varovný tón a spotřebič automaticky zastaví přípravu pokrmu. Na displeji se zobrazí symbol „---“.

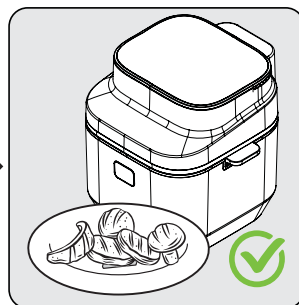

Stisknutím tlačítka pro uvolnění víka otevřete víko a zkontrolujte pokrm (zda je opečený/rozmrzený/uvařený). Pokud to vyžaduje dodatečný čas přípravy pokrmu, můžete čas vaření/pečení ještě o něco prodloužit. Po dokončení procesu přípravy pokrmu můžete rošt pro přípravu pokrmu vyjmout ze spotřebiče, který držíte za jeho rukojeť a uvařený pokrm vložte do mísy nebo na talíř.

3 Provoz spotřebiče

3.6.1.2. Režim vaření s nízkým obsahem tuku + gril

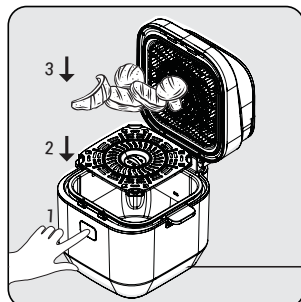

Stiskněte tlačítko pro uvolnění víka (2) a vložte rošt pro přípravu pokrmu (10) do varné nádoby (6). Potom vložte potraviny do varné nádoby (6) a zavřete víko (8) spotřebiče.

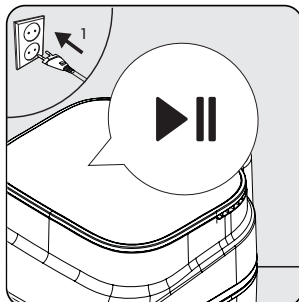

Připojte svůj spotřebič. Ikona start/pauza ►|| začne blikat. Chcete-li určit produkt, který se má použít pro vaření/pečení, stiskněte ikonu start/pauza ►||; spotřebič opustí pohotovostní režim.

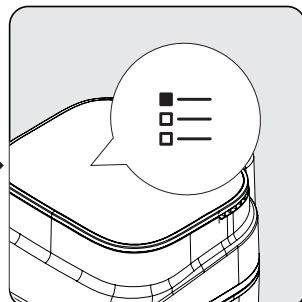

Opakovaným stisknutím tlačítka volby programu ≡ specifikujte požadovaný pokrm z menu nebo jej vyberte z menu hotových pokrmů.

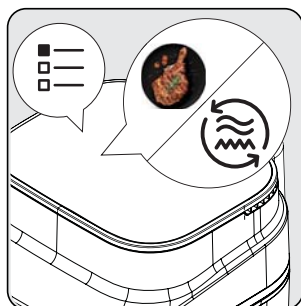

Chcete-li přejít do menu definovaného pro možnost masa, jednou stiskněte ikonu volby programu ≡. Chcete-li připravovat pokrm v režimu vaření s nízkým obsahem tuku + gril, stiskněte ikonu režimu grilování.

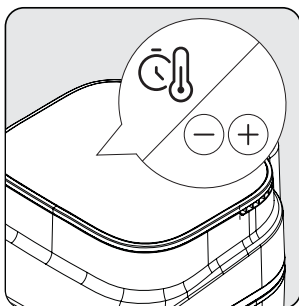

Když zvolíte režim grilování, můžete nastavit ideální teplotu a čas pomocí ikon snížení - /zvýšení +. Stisknutím ikony ⌚ nastavíte teplotu nebo čas. Po dokončení volby stiskněte ikonu start/pauza ►||, čímž spustíte proces. Spustí se fáze předehřívání ⌚. Vložte potraviny do varné nádoby (6). Potom zavřete víko (8) a stisknutím ikony start/pauza ►|| spustíte režim přípravy pokrmu na produktu.

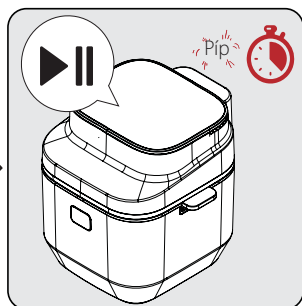

Jakmile je dosaženo poloviny celkové doby vaření, ze spotřebiče zazní „pípnutí“ a na displeji se zobrazí hlášení „stir (promíchat)“. Když uvidíte toto hlášení, stiskněte tlačítko uvolnění víka a vyjměte varnou nádobu (6) pevným uchopením za rukojeť. Pro homogenní vaření zatřeste varnou nádobou (6) nebo otočte pokrm. Chcete-li tuto fázi přeskocit, můžete pokračovat stisknutím ikony start/pauza ►||.



Fáze předehřívání ⌚ pomůže opražit maso a zachovat jeho šťavnatost.

3 Provoz spotřebiče

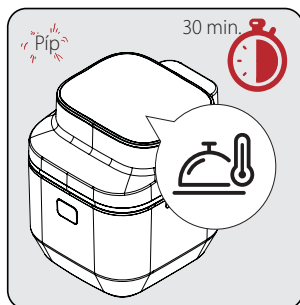

Varnou nádobu (6) opět vložte do těla spotřebiče a zavřete víko. Chcete-li pokračovat v procesu vaření, stiskněte ikonu start/pauza ►|| na digitálním ovládacím panelu. Po dokončení procesu vaření budete upozorněni „pípnutím“ a uvidíte, že na displeji svítí ikona udržování teploty . Tento symbol představuje 30minutovou fázi udržování teploty. Během této fáze udržování tepla můžete pokrm kdykoli vyjmout.

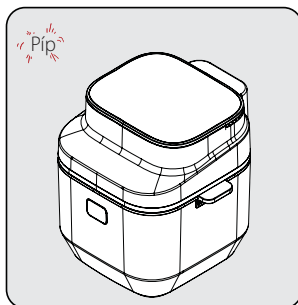

Po uplynutí zvoleného času vaření/pečení, jakož i času udržování teploty, zazní varovný tón a spotřebič automaticky zastaví přípravu pokrmu. Na displeji se zobrazí symbol „-:-“.

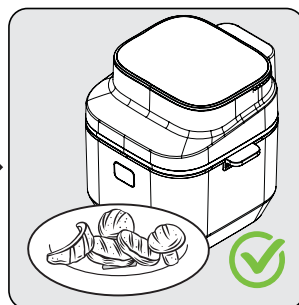

Stisknutím tlačítka pro uvolnění víka otevřete víko a zkontrolujte pokrm (zda je opečený/rozmrzený/uvařený). Pokud to vyžaduje dodatečný čas přípravy pokrmu, můžete čas vaření/pečení ještě o něco prodloužit. Po dokončení procesu přípravy pokrmu můžete rošt pro přípravu pokrmu vyjmout ze spotřebiče, který držíte za jeho rukojeti a uvařený pokrm vložte do mísy nebo na talíř.

3.6.1.3. Režim vaření s nízkým obsahem tuku + vaření v páře

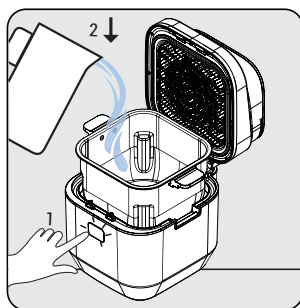

Do varné nádoby se dostanete stisknutím tlačítka pro uvolnění víka. Naplňte varnou nádobu vodou až po značku úrovně „Max“. Umístěte rošt pro přípravu pokrmu a zavřete víko produktu.

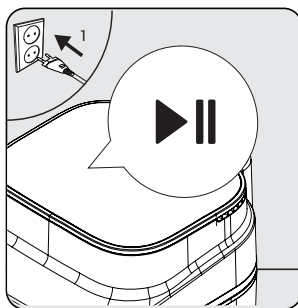

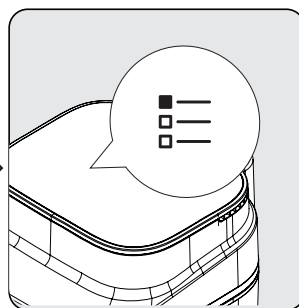

Připojte svůj spotřebič. Ikona start/pauza ►|| začne blikat. Chcete-li určit produkt, který se má použít pro vaření, stiskněte ikonu start/pauza ►||; spotřebič opustí pohotovostní režim.



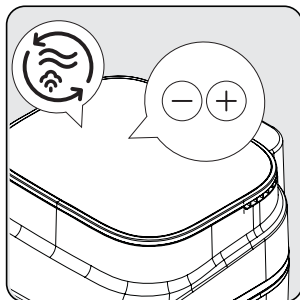

Opakovaným stisknutím tlačítka volby programu specifikujte požadovaný pokrm z menu nebo jej vyberte z menu hotových pokrmů. Chcete-li přejít do menu definovaného pro možnosti masa, jednou stiskněte ikonu volby programu .

3 Provoz spotřebiče

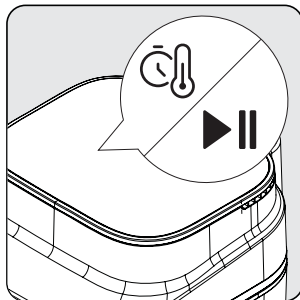

Chcete-li připravit pokrm v režimu vaření s nízkým obsahem tuku + vaření v páře, stiskněte ikonu režimu vaření v páře . Když zvolíte režim vaření v páře, můžete nastavit ideální teplotu a čas pomocí ikon snížení - /zvýšení +.



Stisknutím ikony  nastavíte teplotu nebo čas. Po dokončení volby stiskněte ikonu start/pauza , čímž spustíte proces. Když se spustí proces vaření v páře, zahájí se fáze předehřívání, aby se teplota vody zvýšila na teplotu odpařování vody.

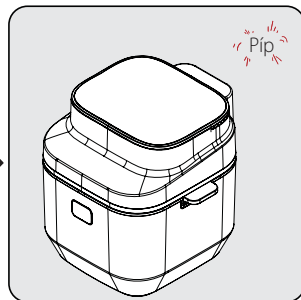

Po dokončení předehřívání položte potraviny na rošt pro přípravu pokrmu produktu. Potom zavřete víko a stisknutím ikony  spustíte režim vaření. Jakmile je dosaženo poloviny celkové doby vaření, ze spotřebiče zazní „pípnutí“ a na displeji se zobrazí hlášení „stir (promíchat)“.

i

Fáze předehřívání  pomůže zvýšit teplotu vody na teplotu odpařování.

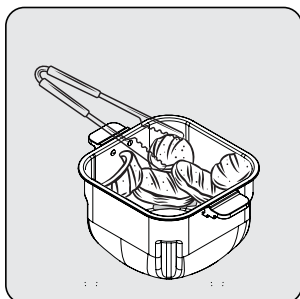

Když uvidíte toto hlášení, stiskněte tlačítko uvolnění víka a vyjměte varnou nádobu (6) pevným uchopením za rukojeť. Pro homogenní vaření zatřeste varnou nádobou (6) nebo otočte pokrm. Chcete-li tuto fázi přeskóčit, můžete pokračovat stisknutím ikony start/pauza .



Varnou nádobu (6) opět vložte do těla spotřebiče a zavřete víko. Chcete-li pokračovat v procesu vaření, stiskněte ikonu start/pauza  na digitálním ovládacím panelu.

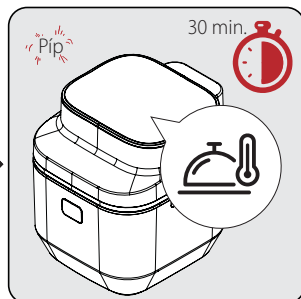

Po dokončení procesu vaření budete upozorněni „pípnutím“ a uvidíte, že na displeji svítí symbol udržování teploty . Tento symbol představuje 30minutovou fázi udržování teploty. Během této fáze udržování tepla můžete pokrm kdykoli vyjmout.

3 Provoz spotřebiče

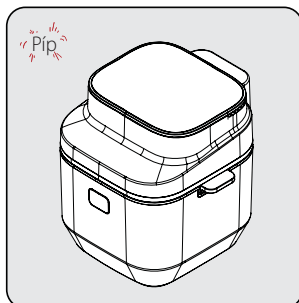

Po uplynutí zvoleného času vaření, jakož i času udržování teploty, zazní varovný tón a spotřebič automaticky zastaví vaření. Na displeji se zobrazí symbol „Pip“ a „---“.

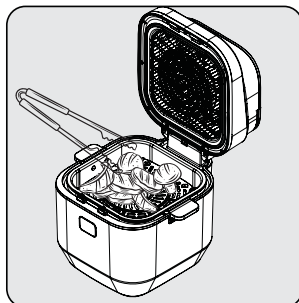

Stisknutím tlačítka pro uvolnění víka otevřete víko a zkontrolujte pokrm (zda je opečený/rozmražený/uvařený). Vyžaduje-li dodatečný čas vaření, můžete čas vaření ještě o něco prodloužit.

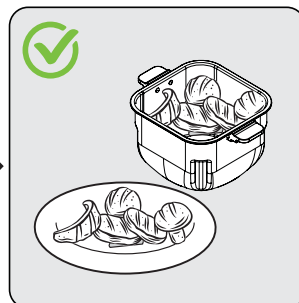

Po dokončení procesu přípravy pokrmu můžete rošt pro přípravu pokrmu vyjmout ze spotřebiče, který držíte za jeho rukojeti a uvařený pokrm vložte do mísy nebo na talíř.

3.6.2 Kuře

3.6.2.1 Kuře - Režim vaření s nízkým obsahem tuku

V případě volby Kuře - Režim vaření s nízkým obsahem tuku, postupujte podle kroků v části „3.6.1.1. Režim vaření s nízkým obsahem tuku“.

3.6.2.2 Kuře - Režim vaření s nízkým obsahem tuku + gril

V případě volby Kuře - Režim vaření s nízkým obsahem tuku + gril, postupujte podle kroků v části „3.6.1.2. Režim vaření s nízkým obsahem tuku + gril“.

3.6.2.3 Kuře - Režim vaření s nízkým obsahem tuku + vaření v páře

V případě volby Kuře - Režim vaření s nízkým obsahem tuku + vaření v páře, postupujte podle kroků v části „3.6.1.3. Režim vaření s nízkým obsahem tuku + vaření v páře“.

3.6.3 Ryby

3.6.3.1 Ryby - Režim vaření s nízkým obsahem tuku

V případě volby Ryby - Režim vaření s nízkým obsahem tuku, postupujte podle kroků v části „3.6.1.1. Režim vaření s nízkým obsahem tuku“.

3.6.3.2 Ryby - Režim vaření s nízkým obsahem tuku + gril

V případě volby Ryby - Režim vaření s nízkým obsahem tuku + gril, postupujte podle kroků v části „3.6.1.2. Režim vaření s nízkým obsahem tuku + gril“.

3.6.3.3 Ryby - Režim vaření s nízkým obsahem tuku + vaření v páře

V případě volby Ryby - Režim vaření s nízkým obsahem tuku + vaření v páře, postupujte podle kroků v části „3.6.1.3. Režim vaření s nízkým obsahem tuku + vaření v páře“.

3 Provoz spotřebiče

3.6.4 Pečivo

3.6.4.1 Pečivo - Režim pečení s nízkým obsahem tuku

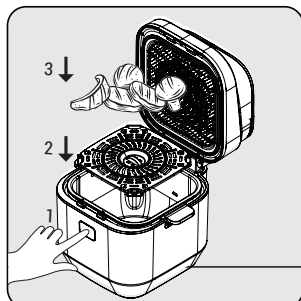

Stiskněte tlačítko pro uvolnění víka (2) a vložte rošt pro přípravu pokrmu (10) do varné nádoby (6). Potom vložte potraviny do varné nádoby (6) a zavřete víko (8) spotřebiče.

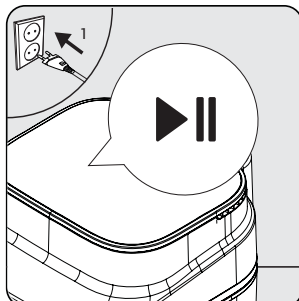

Připojte svůj spotřebič. Ikona Start/Pauza ►|| začne blikat. Chcete-li určit produkt, který se má použít k vaření, stiskněte ikonu Start/Pauza ►||; spotřebič opustí pohotovostní režim.

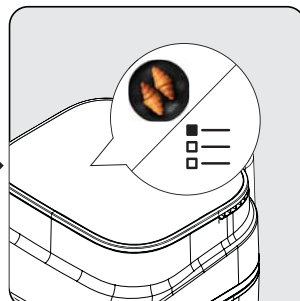

Opakovaným stisknutím tlačítka volby programu ►☰ specifikujete požadovaný pokrm z menu nebo jej vyberte z menu hotových pokrmů. Chcete-li přejít do menu definovaného pro možnosti pečiva, čtyřikrát stiskněte ikonu volby programu ►☰.

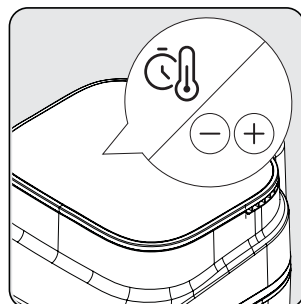

Když zvolíte režim pečení s nízkým obsahem tuku, můžete nastavit ideální teplotu a čas pomocí ikon snížení - / zvýšení +. Stisknutím ikony ☰ nastavíte teplotu nebo čas. Po dokončení volby stiskněte ikonu start/pauza ►||, čímž spustíte proces.

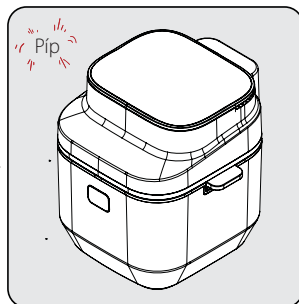

Po uplynutí zvolené doby pečení, jakož i času udržování teploty, zazní varovný tón a spotřebič automaticky zastaví přípravu pokrmu. Na displeji se zobrazí symbol „-:-“.

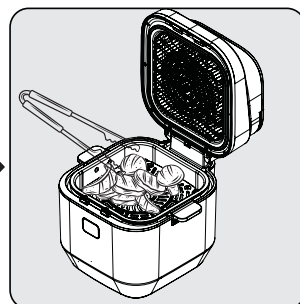

Otevřete víko stisknutím tlačítka pro uvolnění víka a zkontrolujte pokrm (zda je opečený/rozmrázený/uvařený). Pokud to vyžaduje dodatečný čas pečení, můžete čas pečení ještě o něco prodloužit. Po dokončení procesu můžete rošt pro přípravu pokrmu vyjmout ze spotřebiče, který držíte za jeho rukojeti a upečený pokrm vložit do mísy nebo na talíř.

3 Provoz spotřebiče

3.6.4.2 Pečivo - Režim pečení s nízkým obsahem tuku + vaření v páře

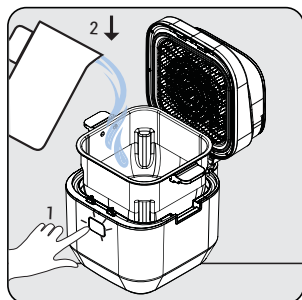

Do varné nádoby se dostanete stisknutím tlačítka pro uvolnění víka. Naplňte varnou nádobu vodou až po značku úrovně „Max“. Umístěte rošt pro přípravu pokrmu a zavřete víko produktu.

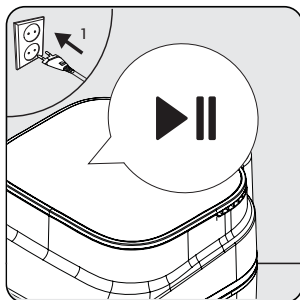

Připojte svůj spotřebič. Ikona start/pauza ►|| začne blikat. Chcete-li určit produkt, který se má použít pro vaření, stiskněte ikonu start/pauza ►||; spotřebič opustí pohotovostní režim.

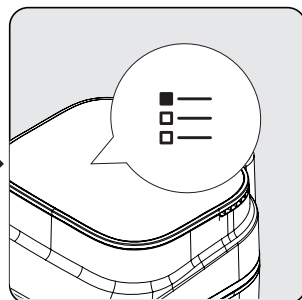

Opakovaným stisknutím tlačítka volby programu ≡≡≡ specifikujte požadovaný pokrm z menu nebo jej vyberte z menu hotových pokrmů. Chcete-li přejít do menu definovaného pro možnosti pečiva, čtyřikrát stiskněte ikonu volby programu ≡≡≡.

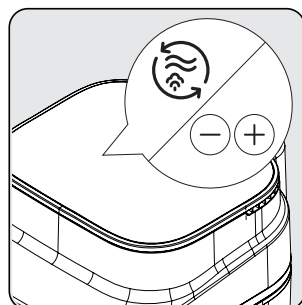

Chcete-li připravovat pokrm v režimu pečení s nízkým obsahem tuku + vaření v páře, stiskněte ikonu režimu vaření v páře (☁). Když zvolíte režim vaření v páře, můžete nastavit ideální teplotu a čas pomocí ikon snížení - /zvýšení +. Stisknutím ikony ☁ nastavíte teplotu nebo čas. Po dokončení volby stiskněte ikonu start/pauza ►||, čímž spustíte proces.

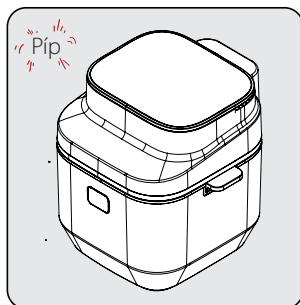

Po uplynutí zvolené doby pečení, jakož i času udržování teploty, zazní varovný tón a spotřebič automaticky zastaví přípravu pokrmu. Na displeji se zobrazí symbol „-:-“.

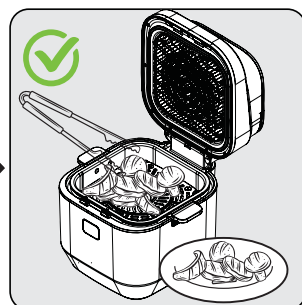

Otevřete víko stisknutím tlačítka pro uvolnění víka a zkontrolujte pokrm (zda je opečený/rozmrázený/uvařený). Pokud to vyžaduje dodatečnou dobu pečení, můžete dobu pečení ještě o něco prodloužit. Po dokončení procesu můžete rošt pro přípravu pokrmu vyjmout ze spotřebiče, který držíte za jeho rukojeti a upečený pokrm vložit do mísy nebo na talíř.



Při pečení velmi konzistentního pečiva, jako je placička a chléb, můžete dosáhnout ideální úrovně pečení tím, že těsto spojíte s vnitřním povrchem varné nádoby.

3 Provoz spotřebiče

3.6.5 Zelenina

3.6.5.1 Zelenina - Režim vaření s nízkým obsahem tuku

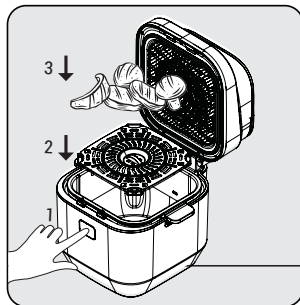

Stiskněte tlačítko pro uvolnění víka (2) a vložte rošt pro přípravu pokrmu (10) do varné nádoby (6). Potom vložte potraviny do varné nádoby (6) a zavřete víko (8) spotřebiče.

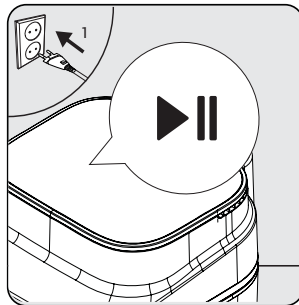

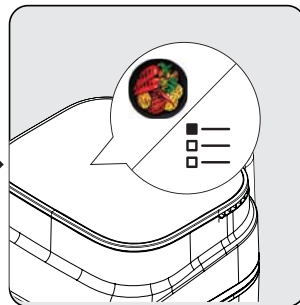

Připojte svůj spotřebič. Ikona Start/Pauza ▶|| začne blikat. Chcete-li určit produkt, který se má použít k vaření, stiskněte ikonu Start/Pauza ▶||; opustí pohotovostní režim



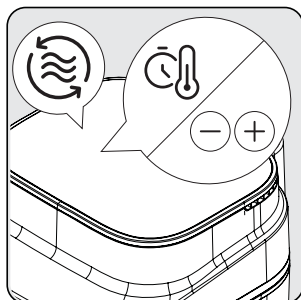

Opakovaným stisknutím tlačítka volby programu ☰ specifikujte požadovaný pokrm z menu nebo ho vyberte z menu hotových pokrmů. Chcete-li přejít do menu definovaného pro možnosti zeleniny, pětikrát stiskněte ikonu volby programu ☰.

3 Provoz spotřebiče



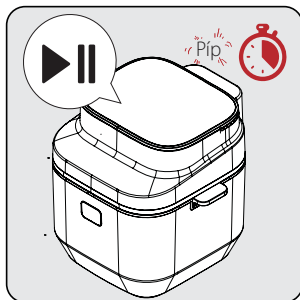

Chcete-li připravovat pokrm v režimu vaření s nízkým obsahem tuku, stiskněte ikonu vaření s nízkým obsahem tuku .

Když zvolíte režim vaření s nízkým obsahem tuku, můžete nastavit ideální teplotu a čas pomocí ikon snížení a zvýšení - / +. Stisknutím ikony  nastavíte teplotu nebo čas. Po dokončení volby stiskněte ikonu start/pauza  **▶||**, čímž spustíte proces.

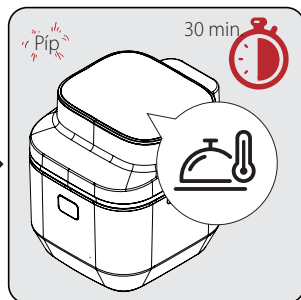

Když se dosáhne poloviny celkové doby vaření, ze spotřebiče zazní „pípnutí“ a na displeji se zobrazí hlášení „stir (promíchat)“. Když uvidíte toto hlášení, stiskněte tlačítko uvolnění víka a vyjměte varnou nádobu (6) pevným uchopením za rukojeť. Pro homogenní vaření zatřeste varnou nádobou (6) nebo otočte pokrm. Chcete-li tuto fázi přeskočit, můžete pokračovat stisknutím ikony start/pauza  **▶||**.



Varnou nádobu (6) opět vložte do těla spotřebiče a zavřete víko. Chcete-li pokračovat v procesu vaření, stiskněte ikonu start/pauza  **▶||** na digitálním ovládacím panelu. Po dokončení procesu vaření budete upozorněni „pípnutím“ a uvidíte, že na displeji svítí ikona udržování teploty . Tento symbol představuje 30minutovou fázi udržování teploty. Během této fáze udržování tepla můžete pokrm kdykoli vyjmout.

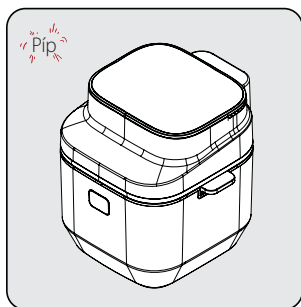

Po uplynutí zvolené doby vaření, jakož i času udržování teploty, zazní varovný tón a spotřebič automaticky zastaví přípravu pokrmu. Na displeji se zobrazí symbol „-- :--“.

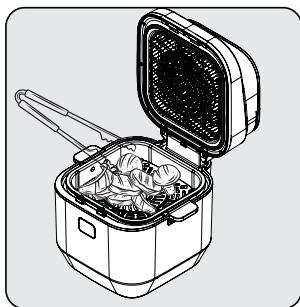

Stisknutím tlačítka pro uvolnění víka otevřete víko a zkontrolujte pokrm (zda je opečený/rozmražený/uvařený). Pokud to vyžaduje dodatečný čas přípravy pokrmu, můžete čas vaření ještě o něco prodloužit.

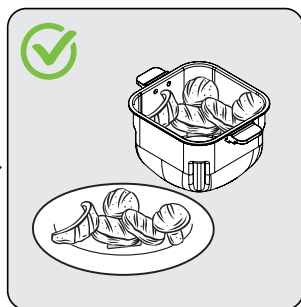

Po dokončení procesu přípravy pokrmu můžete rošt pro přípravu pokrmu vyjmout ze spotřebiče, který držíte za jeho rukojeť a uvařený pokrm vložte do mísy nebo na talíř.

3 Provoz spotřebiče

3.6.5.2 Zelenina - Režim vaření s nízkým obsahem tuku + vaření v páře

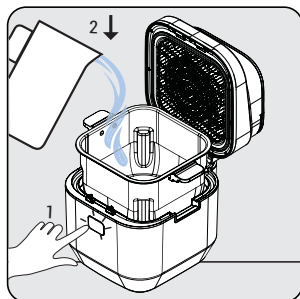

Do varné nádoby se dostanete stisknutím tlačítka pro uvolnění víka. Naplňte varnou nádobu vodou až po značku úrovně „Max“. Umístěte rošt pro přípravu pokrmu a zavřete víko produktu.

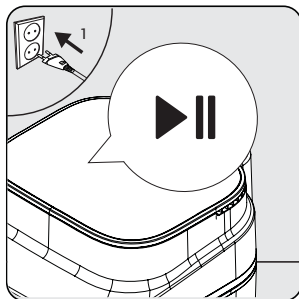

Připojte svůj spotřebič. Ikona start/pauza ►|| začne blikat. Chcete-li určit produkt, který se má použít pro vaření, stiskněte ikonu start/pauza ►|| spotřebič opustí pohotovostní režim.

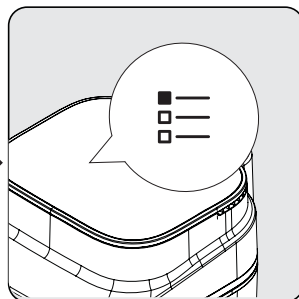

Opakovaným stisknutím tlačítka volby programu ≡ specifikujte požadovaný pokrm z menu nebo ho vyberte z menu hotových pokrmů. Chcete-li přejít do menu definovaného pro možnosti zeleniny, pětkrát stiskněte ikonu volby programu ≡.

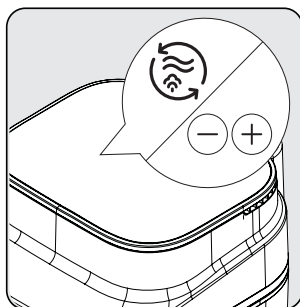

Chcete-li připravovat pokrm v režimu vaření s nízkým obsahem tuku + vaření v páře, stiskněte ikonu režimu vaření v páře. Když zvolíte režim vaření v páře, můžete nastavit ideální teplotu a čas pomocí ikon snížení - /zvýšení +. Stisknutím ikony ◡ nastavíte teplotu nebo čas. Po dokončení volby stiskněte ikonu start/pauza ►||, čím spustíte proces.

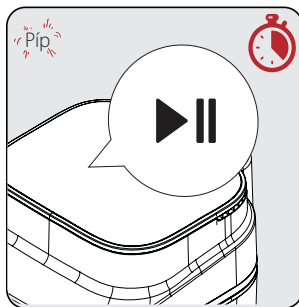

Když se dosáhne poloviny celkové doby vaření, ze spotřebiče zazní „pípnutí“ a na displeji se zobrazí hlášení „stir (promíchat)“. Když uvidíte toto hlášení, stiskněte tlačítko uvolnění víka a vyjměte varnou nádobu (6) pevným uchopením za rukojeť. Pro homogenní vaření zatřeste varnou nádobou (6) nebo otočte pokrm. Chcete-li tuto fázi přeskocit, můžete pokračovat stisknutím ikony start/pauza ►||.

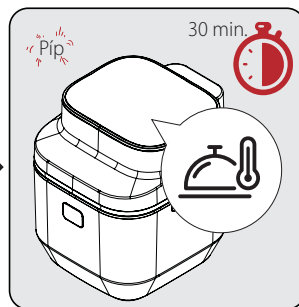

Varnou nádobu (6) opět vložte do těla spotřebiče a zavřete víko. Chcete-li pokračovat v procesu vaření, stiskněte ikonu start/pauza ►|| na digitálním ovládacím panelu. Po dokončení procesu vaření budete upozorněni „pípnutím“ a uvidíte, že na displeji svítí symbol udržování teploty ◡. Tento symbol představuje 30minutovou fázi udržování teploty. Během této fáze udržování tepla můžete pokrm kdykoli vyjmout.

3 Provoz spotřebiče

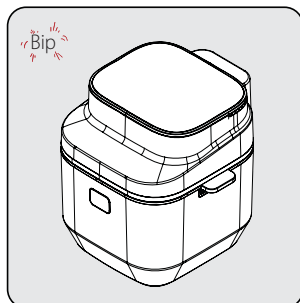

Po uplynutí zvoleného času vaření, jakož i času udržování teploty, zazní varovný tón a spotřebič automaticky zastaví vaření. Na displeji se zobrazí symbol „BIP“.

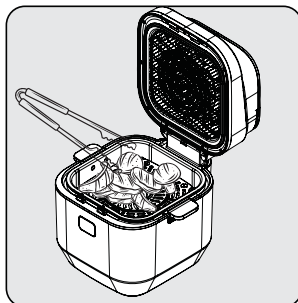

Stisknutím tlačítka pro uvolnění víka otevřete víko a zkontrolujte pokrm (či je opečený/rozmrazený/uvařený). Pokud se vyžaduje dodatečný čas vaření, můžete čas vaření ještě o něco prodloužit.

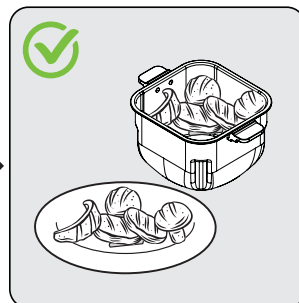

Po dokončení procesu přípravy pokrmu můžete rošt pro přípravu pokrmu vyjmout ze spotřebiče, který držíte za jeho rukojeti a uvařený pokrm vložte do mísy nebo na talíř.

3.6.6 Režim vaření rýže

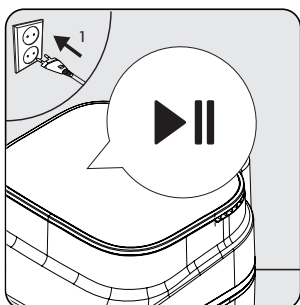

Připojte svůj spotřebič. Ikona start/pauza ▶|| začne blikat. Chcete-li určit produkt, který se má použít pro vaření, stiskněte ikonu start/pauza ▶||; spotřebič opustí pohotovostní režim.

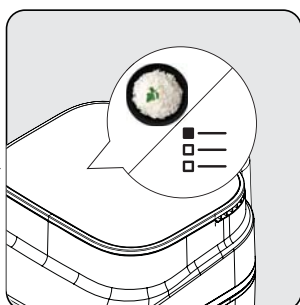

Opakovaným stisknutím tlačítka ☺ specifikujete požadovaný pokrm z menu nebo ho vyberte z menu hotových pokrmů. Chcete-li přejít do menu definovaného pro možnosti rýže, šestkrát stiskněte ikonu volby programu ☺.

3 Provoz spotřebiče

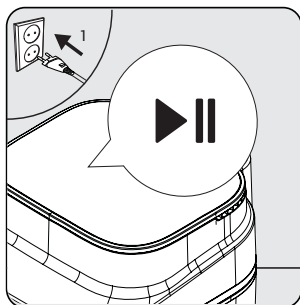

Po dokončení volby stiskněte ikonu „Start/Pauza ▶||“ ke spuštění procesu.
Když se spustí režim vaření rýže, spustí se předehřívání. Fáze předehřívání zvýší teplotu oleje na ideální úroveň před restováním.

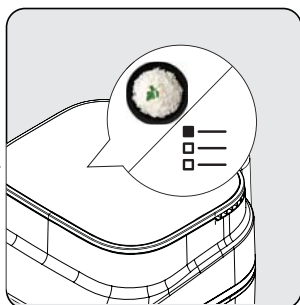

Vložte potraviny, které chcete restovat, do varné nádoby a dokončete proces restování. Po restování přidejte vodu a zavřete víko. Potom stiskněte ikonu „Start/Pauza ▶||“, abyste spustili režim vaření na produktu.

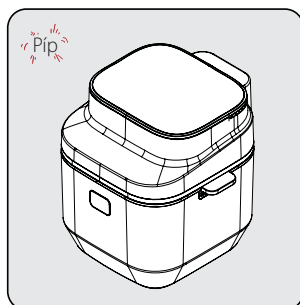

Po uplynutí zvolené doby vaření zazní varovný tón a spotřebič automaticky zastaví vaření. Na displeji se zobrazí dodatečný čas na prodloužení času vaření.

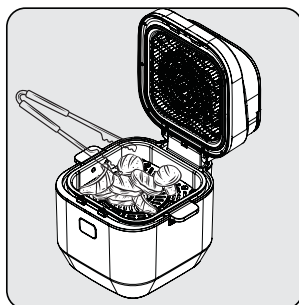

Otevřete víko stisknutím tlačítka pro uvolnění víka a zkontrolujte pokrm (zda je opečený/rozmrazený/ uvařený). Pokud je zapotřebí další proces vaření, můžete čas prodloužit zvýšením hodnoty na displeji.

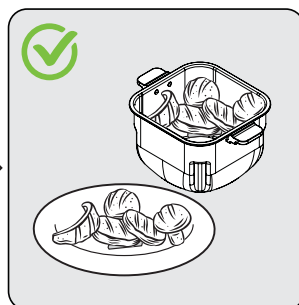

Po dokončení procesu můžete rošt pro přípravu pokrmu vyjmout ze spotřebiče, který držíte za jeho rukojeti a uvařený pokrm dejte do mísy nebo na talíř.

3 Provoz spotřebiče

3.6.7 Režim vaření brambor

3.6.7.1 Brambory - Režim vaření s nízkým obsahem tuku

V případě volby Brambory - Režim vaření s nízkým obsahem tuku, postupujte podle kroků v části „3.6.1.1. Režim vaření s nízkým obsahem tuku“.



- Předehřátí zvýší teplotu varné nádoby na nastavenou teplotu.
- Tento režim přípravy pokrmu můžete použít na různé možnosti smažení.

3.6.8 Režim pomalého vaření brambor

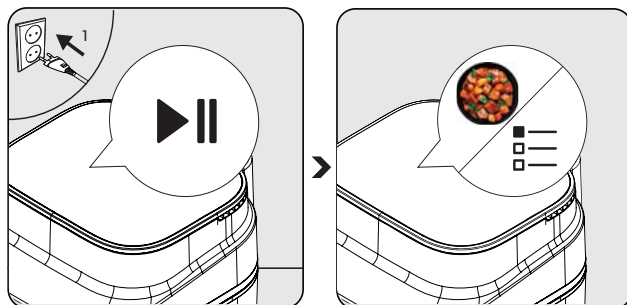



Připojte svůj spotřebič. Ikona start/pauza ►|| začne blikat. Chcete-li určit produkt, který se má použít pro vaření, stiskněte ikonu start/pauza ►||; spotřebič opustí pohotovostní režim.

Opakovaným stisknutím tlačítka volby programu ≡ specifikujte požadovaný pokrm z menu nebo ho vyberte z menu hotových pokrmů. Chcete-li přejít do menu definovaného pro možnosti pomalého vaření, osmkrát stiskněte ikonu volby programu ≡.

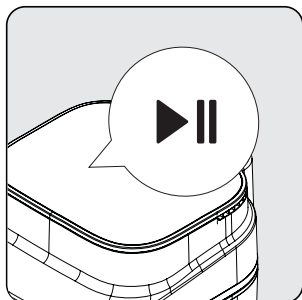
3 Provoz spotřebiče



Když zvolíte režim pomalého vaření, můžete nastavit ideální teplotu a čas pomocí ikon snížení - /zvýšení +. Stisknutím ikony  nastavíte teplotu nebo čas. Po dokončení volby stiskněte ikonu start/pauza  , čím spustíte proces.

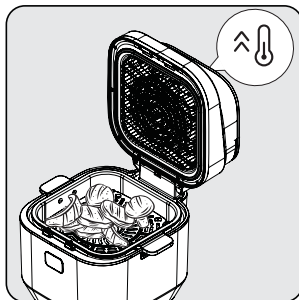

Když se spustí režim pomalého vaření, spustí se předehřívání. Fáze předehřívání  zvýší teplotu oleje na ideální úroveň před restováním. Vložte potraviny, které chcete restovat, do varné nádoby a dokončete proces restování.



Po restování přidejte vodu a zavřete víko. Potom stiskněte ikonu „Start/Pauza “, abyste spustili režim vaření na produktu.

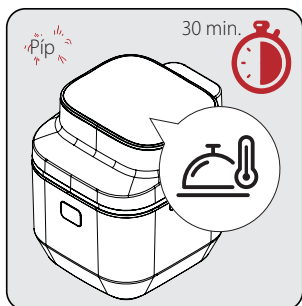

Po dokončení procesu vaření budete upozorněni „pípnutím“ a uvidíte, že na displeji svítí symbol udržování teploty . Tento symbol představuje 30 minutovou fázi udržování teploty. Během období udržování teploty můžete pokrm kdykoli vybrat.

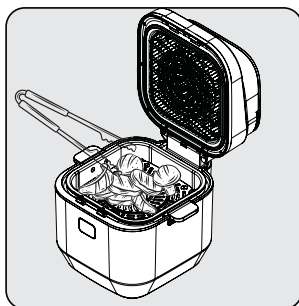

Po uplynutí zvoleného času vaření, jakož i času udržování teploty, zazní varný tón a spotřebič automaticky zastaví vaření. Na displeji se zobrazí symbol „---“. Otevřete víko stisknutím tlačítka pro uvolnění víka a zkontrolujte pokrm (zda je opečený/rozmrazený/ uvařený). Pokud to vyžaduje dodatečný čas vaření, můžete čas vaření ještě o něco prodloužit.

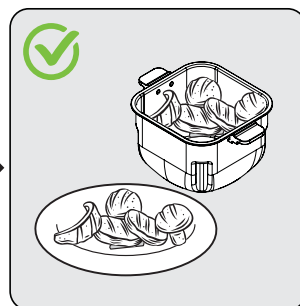

Po dokončení procesu můžete rošt pro přípravu pokrmů vyjmout ze spotřebiče, který držíte za jeho rukojeti a uvařený pokrm vložte do misky nebo na talíř.

3.7 Příslušenství roštu pro přípravu pokrmů

Nejllepšího opečení a vaření se obvykle dosáhne na roštu. Rošt pro přípravu pokrmů je všestranné příslušenství, které lze použít ve všeobecných funkcích vaření i grilování. Kovové nožičky ve čtyřech rozích tohoto roštu lze nastavit pro takové použití.

Předvolené nastavení teploty a času programů spotřebiče se nastaví automaticky. Následující tabulka poskytuje přehled časů tepelné přípravy pokrmu pro různé pokrmy. Doba vaření/pečení závisí na tloušťce, značce a konzistenci potravin. Doporučené časy a množství by měly být považovány za přibližné.

Program	Pokrm	Množství	Vaření s nízkým obsahem tuku Režim grilování Režim vaření v páře		Zamíchání/ Zatřesení
			Stupně (C°)	Čas (min.)	
Maso	Rib steak	700 g	200 °C	13 minut	1
	Svíčková	700 g	200 °C	13 minut	1
	Kebab	500 g	200 °C	12 minut	2
	Kotlety	700 g	200 °C	12 minut	1
Kuře	Stehna	450 g	200 °C	30 minut	2
	Kuřecí prsa	500 g	180 °C	35 minut	1
	Kuřecí křídélka	500 g	190 °C	35 minut	2
Ryby	Losos	500 g	180 °C	16 minut	1
	Jumbo krevety	300 g	180 °C	12 minut	2
	Mořský vlk	500 g	180 °C	16 minut	1
Zelenina	Brambory-mrkev na kostky	250 g	180 °C	14 minut	2
	Cibulové kroužky	200 g	190 °C	10 minut	2
	Cuketa a lilek (nakrájené na kolečka)	200 g	180 °C	14 minut	2
Rýže	Rýže a Bulgur	2 šálky (400 g)	*****	20-30 minut	0
Hranolky	Čerstvé hranolky	250	190 °C	18 minut	4
	Čerstvé hranolky	500	190 °C	26 minut	4
	Mražené hranolky	250	190 °C	16 minut	4
	Mražené hranolky	500	190 °C	22 minut	4
Pečivo	Muffiny	6 kusy formy na mini muffiny	160 °C	20 minut	0
Pomalé vaření	Kuřecí křídélka s omáčkou Teriyaki	400 g	90 °C	130 minut	0

5 Čištění a údržba

5.1 Čištění a údržba

i

K čištění spotřebiče nikdy nepoužívejte benzín, rozpouštědlo, abrazivní čisticí prostředky, kovové předměty nebo tvrdé kartáče.

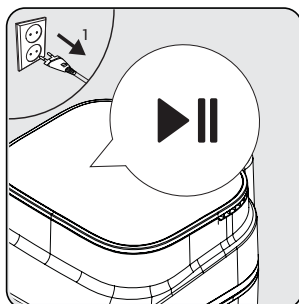

Vypněte spotřebič a odpojte jej od elektrické sítě. Počkejte, až spotřebič zcela vychladne.

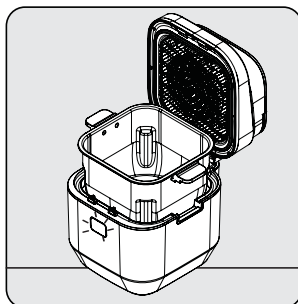

Vyjměte odnímatelnou varnou nádobu (6) z těla spotřebiče (7) pomocí rukojetí (3).

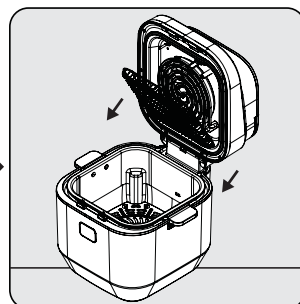

Odnímatelný drát (9) před topnou jednotkou jednoduše odstraňte z jeho připojení popotáhnutím.

i

Otevřete víko (8), aby spotřebič mohl rychleji vychladnout.

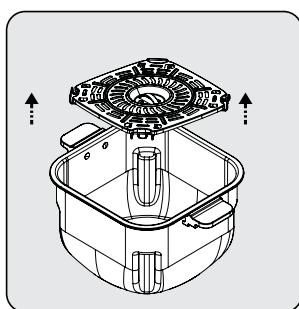

Vyjměte rošt na přípravu pokrmu (10) z varné nádoby (6).

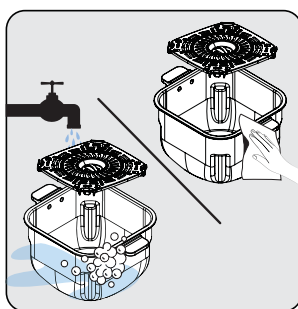

Varnou nádobu (6), rošt (10) a odnímatelný drát (9) můžete mýt v teplé mýdlové vodě nebo v myčce nádobí.

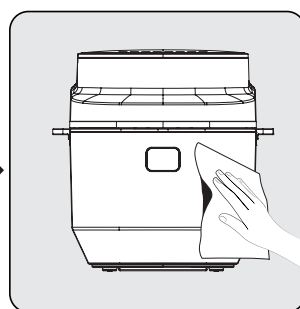

Vnější část spotřebiče čistěte vlhkým hadříkem. Vnější povrch spotřebiče zcela vysušte.

i

Udržujte dno varné nádoby vždy čisté, abyste zabránili nahromadění cizích látek.

5.2 Uskladnění spotřebiče

- Pokud spotřebič nemíníte delší dobu používat, pečlivě jej uschovejte.
- Odpojte spotřebič a před uložením jej nechte vychladnout.
- Spotřebič skladujte na chladném a suchém místě.
- Spotřebič a jeho kabel skladujte mimo dosah dětí.

5.3 Přeprava a expedice

- Během přepravy a expedice přenášejte spotřebič v původním obalu. Obal spotřebiče ochrání spotřebič před fyzickým poškozením.
- Na spotřebič ani jeho obal nepokládejte těžké předměty. Spotřebič by se mohl poškodit.
- Pokud spotřebič spadne, nemusí fungovat nebo může dojít k trvalému poškození.

	Problém	Příčina	Řešení
1	Spotřebič nefunguje	<p>Výpadek napájení</p> <p>V elektrické zásuvce není napájení nebo je slabý kontakt</p> <p>Napájecí napětí produktu</p> <p>Časovač není nastaven</p> <p>Varná nádoba není správně umístěna v těle spotřebiče</p>	<p>Zkontrolujte napájení a ujistěte se, zda je napájení opět zapnuto</p> <p>Otočte ovladač časovače do polohy, zapněte spotřebič na požadovaný čas přípravy</p> <p>Umístěte varnou komoru správně</p>
2	Pokrm je nedostatečně uvařený/propečený	<p>Čas přípravy pokrmu není správný</p> <p>Teplota přípravy pokrmu není správná</p> <p>Velmi mnoho potravin ve varné nádobě</p> <p>Některé potraviny by se měly v určitých fázích zamíchat, aby se uvařili rovnoměrně</p>	<p>Zkombinujte recepty a svoje osobní zkušenosti a upravte přípravu pokrmu</p> <p>Zkombinujte recepty a své osobní zkušenosti a upravte přípravu pokrmu</p> <p>Do varné nádoby nevkládejte příliš mnoho potravin</p> <p>Zamíchejte zejména překrývající se potraviny, jako jsou brambory</p>
3	Kouř při prvním používání	Zbytky oleje na ochranu proti korozi na topné jednotce spotřebiče	Při prvním používání, nastavte teplotu na maximum a proveďte předehřívání v trvání 10-15 minut, abyste odstranili olej na ochranu proti korozi z topné jednotky spotřebiče
4	Neidentifikovatelný zápach	Cizí předmět na varné nádobě, těle a topné jednotce spotřebiče	Odstraňte cizí předmět
5	Na displeji se zobrazí E1 a spotřebič více nefunguje	NTC nefunguje / PCB je chybné	Navštivte servisní středisko za účelem opravy.
6	Na displeji se zobrazí E2 a spotřebič více nefunguje	NTC nefunguje / PCB je chybné / Varná nádoba není na svém místě.	Zkontrolujte varnou nádobu. Pokud porucha přetrvává, navštivte servisní středisko a nechte spotřebič opravit.
7	Na displeji se zobrazí E3 a spotřebič přestal fungovat	NTC nefunguje / PCB je chybné	Navštivte servisní středisko za účelem opravy.
8	Na displeji se zobrazí E4 a spotřebič přestal fungovat	NTC nefunguje / PCB je chybné	
9	Na displeji se zobrazí „Open (Otevřeno)“ a spotřebič více nefunguje	Otevřené víko	Zavřete víko
10	Na displeji se zobrazí „Stir (Zamíchat)“ a spotřebič více nefunguje	Bylo dosaženo poloviny času přípravy pokrmu, ale pokrm v spotřebiči se neotočil, aby se uvařil rovnoměrně	Otevřete víko a otočte pokrm. / Stisknutím tlačítka start/pauza obnovíte proces vaření
11	Na displeji se zobrazí „Heat (Ohřev)“	Byl spuštěn proces předehřívání pro lepší uvaření před procesem přípravy pokrmu	Počkejte, až proces skončí, nebo stiskněte tlačítko start/pauza pro obnovení procesu přípravy pokrmu

Informace pro uživatele k likvidaci elektrických a elektronických zařízení (domácnosti)



Tento symbol na produktech anebo v průvodních dokumentech znamená, že použité elektrické a elektronické výrobky nesmí být přidány do běžného komunálního odpadu.

Ke správné likvidaci, obnově a recyklaci doručte tyto výrobky na určená sběrná místa, kde budou přijata zdarma. Alternativně v některých zemích můžete vrátit své výrobky místnímu prodejci při koupi ekvivalentního nového produktu.

Správnou likvidací tohoto produktu pomůžete zachovat cenné přírodní zdroje a napomáháte prevenci potenciálních negativních dopadů na životní prostředí a lidské zdraví, což by mohly být důsledky nesprávné likvidace odpadů. Další podrobnosti si vyžádejte od místního úřadu nebo nejbližšího sběrného místa.

Při nesprávné likvidaci tohoto druhu odpadu mohou být v souladu s národními předpisy uděleny pokuty.

Pro podnikové uživatele v zemích Evropské unie

Chcete-li likvidovat elektrická a elektronická zařízení, vyžádejte si potřebné informace od svého prodejce nebo dodavatele.

Informace k likvidaci v ostatních zemích mimo Evropskou unii

Tento symbol je platný jen v Evropské unii.

Chcete-li tento výrobek zlikvidovat, vyžádejte si potřebné informace o správném způsobu likvidace od místních úřadů nebo od svého prodejce.

Najskôr si prečítajte tento návod!

Vážený zákazník,

Ďakujeme, že ste si vybrali produkt značky BEKO. Chceli by sme, aby ste dosiahli optimálnu účinnosť tohto vysoko kvalitného produktu, ktorý bol vyrobený najmodernejšou technológiou. Pred použitím sa uistite, či ste si tento návod a doplnkovú dokumentáciu prečítali a porozumeli im a uschovajte si ich ako referenciu. Tento návod na obsluhu priložte k zariadeniu, ak ho odovzdávate inej osobe. Dodržujte všetky tu uvedené upozornenia a informácie a postupujte podľa pokynov.

Symbody a ich význam

V tomto návode na obsluhu sa používajú tieto symboly:



Dôležité informácie a užitočné rady k použitiu.



VAROVANIE: Upozornenie na nebezpečné situácie týkajúce sa ochrany života a majetku.



Vhodné pre kontakt s potravinami.



Neponárajte spotrebič, napájací kábel ani zástrčku do vody alebo iných tekutín.



Trieda ochrany pred úrazom elektrickým prúdom.



Recyklovateľné &
Recyklovaný papier

Táto časť obsahuje bezpečnostné pokyny na predchádzanie nebezpečenstvám, ktoré môžu viesť k zraneniu alebo poškodeniu majetku. V prípade nedodržania týchto pokynov zaniká akákoľvek záruka.

1.1 Všeobecné bezpečnostné pokyny

- Tento spotrebič spĺňa medzinárodné bezpečnostné normy.
 - Tento spotrebič je určený na použitie v domácnosti a podobných aplikáciách, ako sú:
 - V kuchyniach pre zamestnancov obchodov, kancelárií a iných pracovných prostredí;
 - vo farmárskych domoch,
 - zákazníkmi v hoteloch, motelloch alebo iných ubytovacích zariadeniach,
 - v lokalitách typu nocľah s raňajkami.
 - Tento spotrebič nemôžu používať deti vo veku 0-8 rokov. Spotrebič môžu používať iba deti vo veku 8 a viac rokov za predpokladu, že sú pod dohľadom.
- Tento spotrebič môžu používať osoby s obmedzenými fyzickými, sluchovými alebo duševnými schopnosťami alebo nedostatkom skúseností a znalostí, ak majú dohľad alebo informácie o bezpečnom používaní a rizikách, ktoré súvisia s jeho používaním.
- Čistenie a používateľskú údržbu by nemali vykonávať deti, pokiaľ nie sú staršie ako 8 rokov a nie sú pod dozorom.
 - Aj keď sú pod dozorom, nedovoľte deťom hrať sa so spotrebičom.
 - Spotrebič a jeho napájací kábel uchovávajte mimo dosahu detí mladších ako 8 rokov.
 - Umiestnite rukoväť varných zariadení (ak existujú) tak, aby sa horúce tekutiny nerozliali a bezpečne ich umiestnite.
 - Uistite sa, či je napätie uvedené na spotrebiči rovnaké ako napätie vo vašej domácnosti.
 - Spotrebič pripájajte k uzemnenej zástrčke.
 - Nepoužívajte spotrebič s predĺžovacím káblom.
 - Neumiestňujte svoj spotrebič na alebo do blízkosti zdrojov tepla, ako sú pece a sporáky.
 - Aby ste predišli poškodeniu napájacieho kábla, zabráňte jeho pricviknutiu, zvlhnutiu alebo odieraniu o ostré hrany.

Dôležité bezpečnostné a environmentálne pokyny

- Neodpájajte spotrebič ťahaním za napájací kábel.
- Neponárajte spotrebič ani jeho napájací kábel do vody.
- Nenechávajte spotrebič bez dozoru, pokiaľ je pripojený.
- Spotrebič nerozoberajte.
- Používajte iba originálne diely alebo diely odporúčané výrobcom.
- Pred čistením spotrebič odpojte a po čistení všetky časti úplne vysušte.
- Spotrebič čistíte v súlade s pokynmi v časti „Čistenie a údržba“.
- Do spotrebiča nekladajte veľké kusy potravín, pretože by to mohlo spôsobiť požiar.
- Nedotýkajte sa zástrčky spotrebiča, ak máte vlhké alebo mokré ruky.
- Nepoužívajte spotrebič vo vlhkom prostredí.
- Nehýbte spotrebičom, keď sa používa a olej vo vnútri je horúci.
- Spotrebič nepoužívajte vo výbušnom alebo horľavom prostredí a látkach alebo v ich blízkosti.
- Aby ste predišli riziku popálenia, nedotýkajte sa horúcich povrchov.
- Nechajte spotrebič vychladnúť na bezpečnom mieste mimo dosahu detí.
- Počas prevádzky spotrebiča neblokujte otvory pre prívod a odvod vzduchu.
- Počas používania spotrebiča sa nenakláňajte nad spotrebič. Počas používania zo spotrebiča stúpa horúci vzduch!
- Spotrebič sa počas používania zahrieva. Aby ste predišli riziku popálenia, nedotýkajte sa horúcich povrchov.
- Uistite sa, či je miestnosť počas používania dostatočne vetraná.
- V prípade požiaru odpojte spotrebič od elektrickej siete.
- Na spotrebič nelejte vodu, pretože môže dôjsť k úrazu elektrickým prúdom.
- Nepoužívajte spotrebič s externým časovačom alebo samostatným systémom diaľkového ovládania.
- So spotrebičom používajte iba kovový kuchynský riad s izolovanými rukoväťami.
- Nekladte nič na spotrebič, keď je v prevádzke alebo je horúci.

- Povrch ohrevného telesa je po použití vystavený zvyškovému teplu.
- Pre odpojenie otočte ovládač časovača a ovládač teploty do vypnutej polohy. Potom odpojte spotrebič od elektrickej siete.
- Ak obalové materiály uchováate, uchováajte ich mimo dosahu detí.
- Ak je napájací kábel poškodený, musí ho vymeniť výrobca, jeho servisný zástupca alebo podobne kvalifikovaná osoba, aby sa predišlo nebezpečenstvu.

1.1 Súlad so smernicou WEEE a likvidácia odpadového produktu:

Tento produkt je v súlade so smernicou EÚ WEEE (2012/19/EÚ). Tento produkt nesie klasifikačný symbol pre odpad z elektrických a elektronických zariadení (WEEE).



Tento symbol znamená, že tento produkt sa na konci svojej životnosti nesmie likvidovať s iným domovým odpadom. Použitú zariadenie sa musí vrátiť na úradné zberné miesto na recykláciu elektrických a elektronických zariadení. Ak chcete nájsť tieto zberné systémy, obráťte sa na miestne úrady alebo predajcu, od ktorého bol produkt zakúpený. Každá domácnosť zohráva dôležitú úlohu pri zhodnocovaní a recyklácii starého spotrebiča. Správna likvidácia použitého spotrebiča pomáha predchádzať možným negatívnym vplyvom na životné prostredie a ľudské zdravie.

1.2 Informácie o obaloch



Obalové materiály produktu sú vyrobené z recyklovateľných materiálov v súlade s našimi národnými environmentálnymi predpismi. Nelikvidujte obalové materiály spolu s domovým alebo iným odpadom. Odneste ich na zberné miesta obalového materiálu určené miestnymi úradmi.

1.3 Dôležité body pre úsporu energie

Počas používania spotrebiča dodržujte časy odporúčané v návode na obsluhu. Po každom použití spotrebič odpojte.

2 Vaša fritéza s menším množstvom oleja

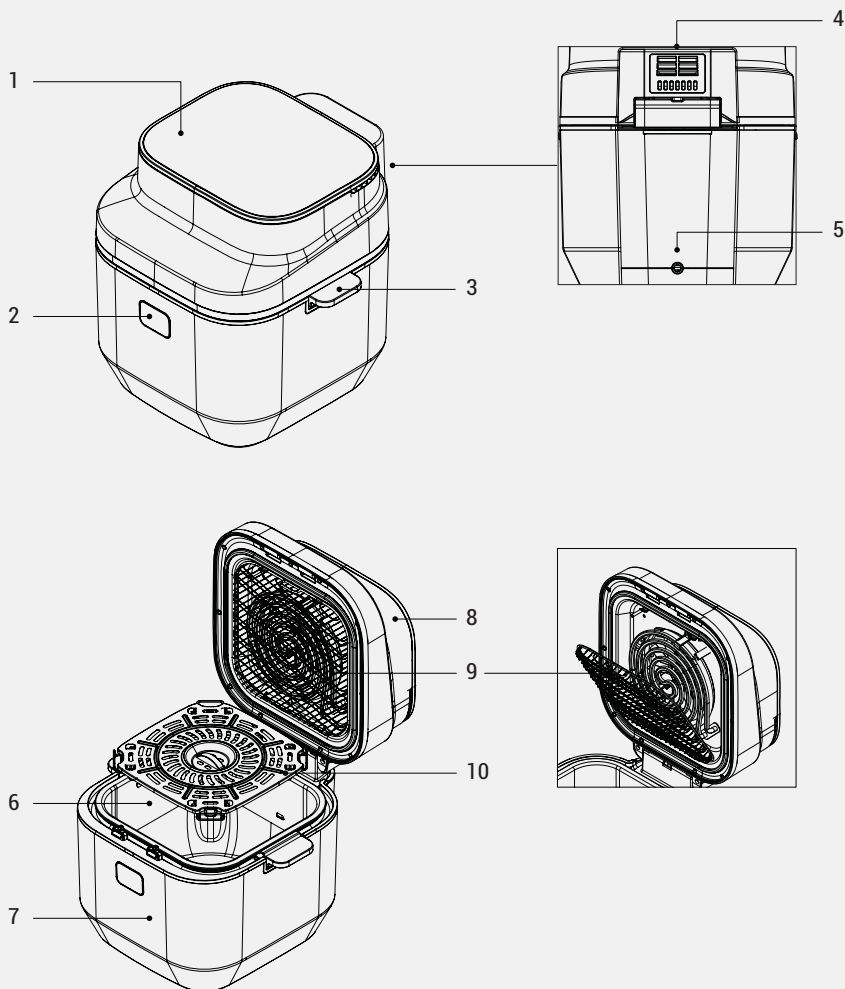

Nápisy na spotrebiči a hodnoty uvedené v dokumentoch dodaných spolu s výrobkom boli získané v laboratórnych podmienkach v súlade s príslušnými normami. Hodnoty sa môžu líšiť v závislosti od používania spotrebiča a okolitých podmienok. Hodnoty výkonu boli testované pri napätí 230 V.

1. Digitálny ovládací panel
2. Tlačidlo na uvoľnenie veka
3. Rukoväť
4. Výstup vzduchu
5. Napájací kábel
6. Nádoba na varenie/pečenie
7. Telo spotrebiča
8. Veko
9. Odnímateľný vodič
10. Rošt na prípravu pokrmu

Technické údaje

Napájanie	220-240 V ~ 50-60 Hz
Spotreba energie	2400 - 2850 W
Objem vnútorného priestoru	7,0 l

3 Prevádzka spotrebiča

3.1 Účel použitia spotrebiča

- Spotrebič je určený len na domáce použitie, nie je vhodný na profesionálne použitie.



Spotrebič môže pri prvom použití vydávať dym. To je normálne.

3.2 Príprava spotrebiča na použitie

- Spotrebič používajte vo vzpriamenej polohe na stabilnom, rovnom, čistom, suchom a nekĺzavom povrchu.

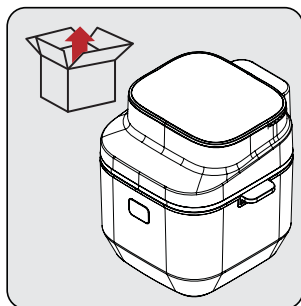

Pred prvým použitím spotrebiča odstráňte obalové materiály a umiestnite spotrebič na rovné a čisté miesto.

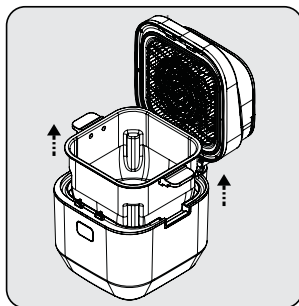

Pevne uchopte odnímateľnú varnú nádobu (6) za jej rukoväť (3), potom vyberte nádobu (6) z tela spotrebiča (7).

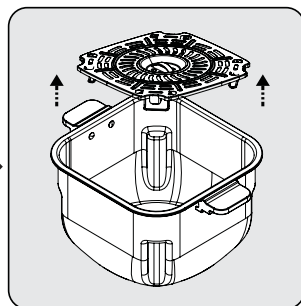

Vyberte rošt na prípravu pokrmu (10) vo varnej nádobe (6) z varnej nádoby (6).

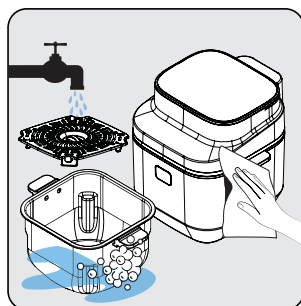

Vyčistite odnímateľnú varnú nádobu (6) a rošt na prípravu pokrmu (10) teplou mydlovou vodou. Potom vonkajší povrch spotrebiča a časti, ktoré ste umyli, úplne vysušte.

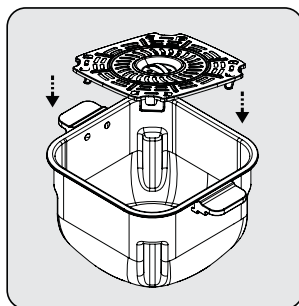

Umiestnite rošt na prípravu pokrmu (10) do varnej nádoby (6).

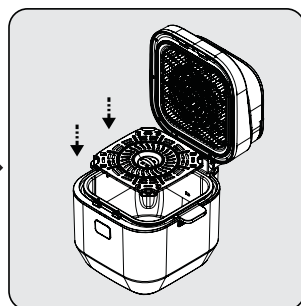

Po vyčistení vložte varnú nádobu (6) a rošt na prípravu pokrmu (10) do tela spotrebiča (7). Spotrebič je pripravený na použitie.



Pri prvom použití nastavte spotrebič na akýkoľvek režim varenia, nastavte ho na najvyššiu teplotu a nechajte ho v prevádzke 10 minút bez pridávania prísad.

3 Prevádzka spotrebiča

3.3 Digitálny ovládací panel a LED displej

Režim varenia	Varenie v pare	Režim grilovania	Popis
Mäso	K dispozícii	K dispozícii	Tento program je špeciálne navrhnutý pre druhy červeného mäsa.
Kurča	K dispozícii	K dispozícii	Tento program je špeciálne navrhnutý pre hydinu.
Ryby	K dispozícii	K dispozícii	Pomocou tohto programu môžete variť morské plody.
Pečivo	K dispozícii	Nie je k dispozícii	Tento program je špeciálne navrhnutý pre pečivo, ako sú koláče a chlieb.
Zelenina	K dispozícii	Nie je k dispozícii	Tento program je špeciálne navrhnutý pre zeleninu.
Ryža	Nie je k dispozícii	Nie je k dispozícii	Tento program je špeciálne navrhnutý na prípravu ryže a pšeničného pilafu.
Zemiaky	Nie je k dispozícii	Nie je k dispozícii	Tento program je určený pre zemiaky a hranolčky.
Pomalé varenie	Nie je k dispozícii	Nie je k dispozícii	Tento program je špeciálne navrhnutý program na prípravu dusených pokrmov.

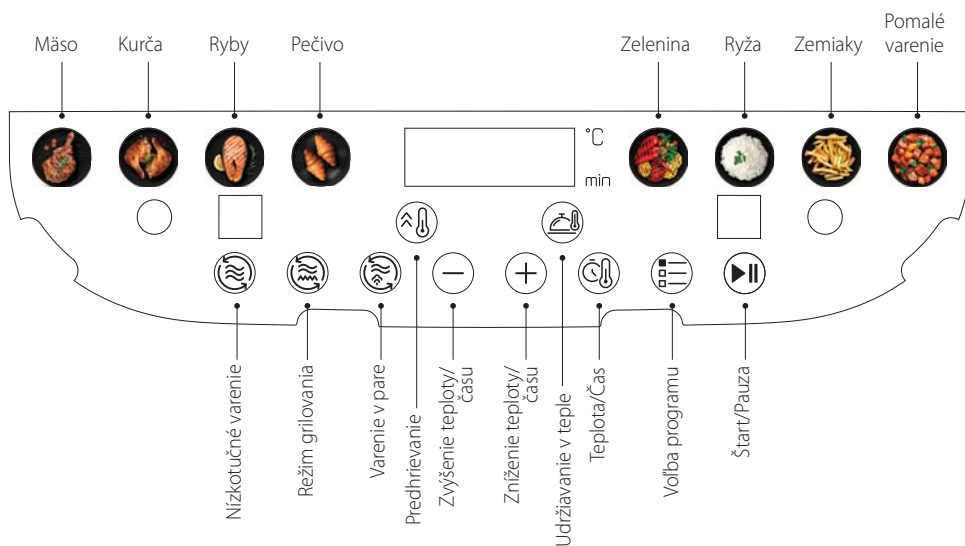

3 Prevádzka spotrebiča

3.4 Varovania pred prvým použitím



- Ak počas prevádzky spotrebiča otvoríte veko (8), horúca para bude prúdiť z výstupu vzduchu (4) a hornej strany varnej nádoby (6). Preto dávajte pozor, aby ste sa nepopálili parou s vysokou teplotou.
- Pri používaní spotrebiča pri vysokej teplote dávajte pozor, aby ste sa priamo nedotkli iných častí varnej nádoby (6), ako sú rukoväte (3).



Najlepšie opečenie a varenie sa zvyčajne dosiahne na rošte (10). Pri všetkých receptoch a pečených pokrmoch sa odporúča používať rošt (10).

3.5 Prevádzka spotrebiča



- Množstvo pokrmu, ktorý sa má pripraviť, sa bude meniť vďaka nastaviteľnému roštu na prípravu pokrmu. Pri určovaní vhodného množstva pokrmu sa riadte bodom, kde je rošt umiestnený.
- Keď sa vzdialenosť medzi pripravovaným pokrmom a spotrebičom znižuje, hodnoty času/teploty pokrmu sa môžu líšiť od definovaných hodnôt.

3.5.1 Voľba a spustenie programu



Ak chcete po spustení spotrebiča prepnúť na iný program, stlačte a podržte tlačidlo „štart/stop“ na 3 sekundy.



- Displej zobrazuje automaticky nastavené teploty a časy podľa zvolených funkcií prípravy pokrmu. Tieto teploty a časy môžete meniť podľa potreby.
- Ak chcete zrušiť proces prípravy pokrmu, stlačte a podržte tlačidlo „štart/stop“ na 3 sekundy. Vami zvolený program varenia/pečenia sa zruší.
- V prípade, že nezvolíte žiadnu funkciu varenia/pečenia, spotrebič sa po 120 sekundách automaticky prepne do režimu úspory energie a bude blikať iba tlačidlo „štart-stop“. Opätovným stlačením tohto tlačidla môžete zobraziť programy varenia/pečenia na digitálnom ovládacom paneli (1).

3 Prevádzka spotrebiča

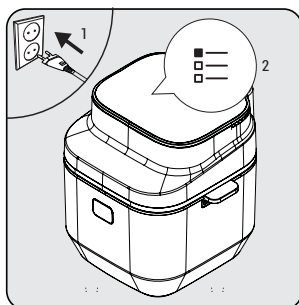

Pripojte produkt a potom opakovane stláčajte ikonu „Voľba programu“ (blikajúcu v menu, aby ste dosiahli požadovaný program. Ak je zvolený program vhodný na varenie v pare alebo v režime grilovania, podľa vašich preferencií stlačte pred varením tlačidlo režimu varenia.

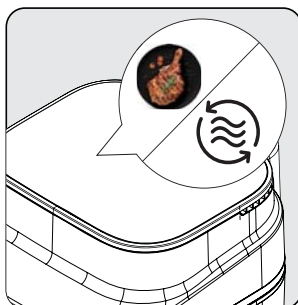

Po voľbe požadovaného programu a režimu programu bliká ikona „Start/Pauza“. Ak chcete zmeniť program, môžete zvoliť iný program opätovným stlačením ikony voľby programu.

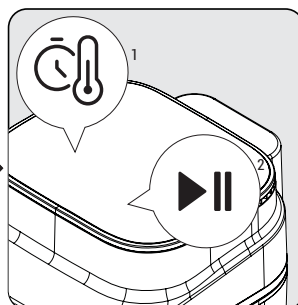

Po voľbe programu môžete nastaviť teplotu a čas varenia/pečenia stlačením ikony „Teplota/Čas“. Proces varenia/pečenia môžete spustiť stlačením blikajúcej ikony „Start/Pauza“.

3.5.2 Nastavenie teploty a času

Stlačte ikonu „Teplota/Čas“ na nastavenie teploty alebo času. Uvidíte zvolené hodnoty teploty respektíve času. Stlačením tlačidiel \ominus alebo \oplus môžete nastaviť požadovanú teplotu a čas.



- Silikón roštu na prípravu pokrmu (10) je vyrobený z potravinárskeho materiálu odolného voči vysokej teplote. Zabraňuje poškrabaniu povlaku varnej nádoby. Dbajte preto na to, aby sa pri varení/pečení neodlepil.
- Pri vyťahovaní varnej nádoby (6) dávajte pozor na horúcu paru vo vnútri a nedotýkajte sa rukami iných častí okrem rukovätí, pretože sú veľmi horúce.
- Pri vyberaní pripraveného pokrmu použite pomocný nástroj (kliešte a pod.), ktorý nepoškodí vnútorný povrch spotrebiča.

3.6 Príprava pokrmu



Lepšie výsledky dosiahnete, ak potraviny pred vložením do varnej nádoby zmiešate s malým množstvom oleja alebo potriete olejom.



Keď je varná nádoba horúca, nedržte žiadnu časť odnímateľnej varnej nádoby (6) okrem jej rukovätí (3).

3 Prevádzka spotrebiča

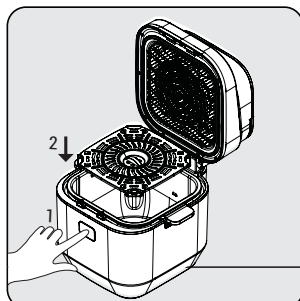

Stlačte tlačidlo na uvoľnenie veka (2) a vložte rošt (10) do varnej nádoby (6).

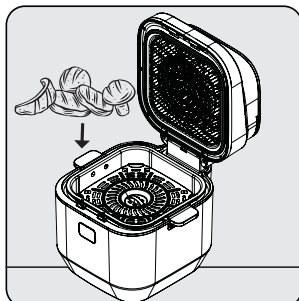

Vložte potraviny do varnej nádoby (6) a zatvorte veko (8).



Pripojte spotrebič a zvoľte požadovaný program varenia/pečenia. Potom zvoľte režim varenia a spustíte proces prípravy pokrmu.

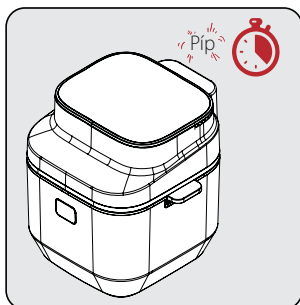

Po uplynutí zvoleného času prípravy pokrmu zaznie varovný tón a spotrebič automaticky zastaví varenie/pečenie.

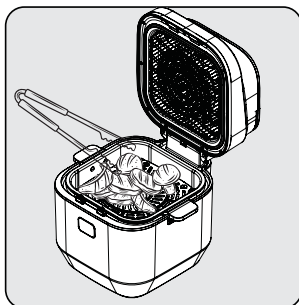

Otvorte veko (4) a skontrolujte pokrm (či je opečený/rozmrazený/uvarený). Ak to vyžaduje dodatočný čas prípravy pokrmu, môžete čas varenia/pečenia ešte o niečo predĺžiť.

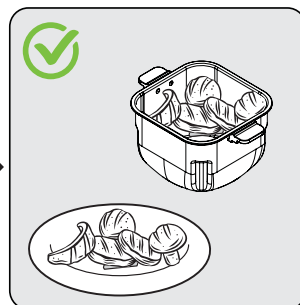

Po dokončení procesu môžete vybrať varnú nádobu (10) zo spotrebiča držiac za rukoväť (3) a uvarený pokrm dať do misky alebo na tanier.



- Na zabezpečenie rovnomernej prípravy pokrmu; s prednastaveným upozornením na polovicu procesu prípravy pokrmu opatrne vyberte varnú nádobu (6) z tela spotrebiča (7) a zatrasťe ňou, alebo pomocou klieští otočte pripravovaný pokrm tak, aby nedošlo k poškriabaniu varnej nádoby (6) a roštu na prípravu pokrmu (10).
- Vykonať tento postup častejšie, ak robíte dlhý cyklus varenia/pečenia alebo ak chcete chrumkavejší pokrm.



Zabráňte kontaktu varnej nádoby (6) a roštu na prípravu pokrmu (10) s vonkajším povrchom spotrebiča, pretože povrch varnej nádoby (6) bude počas a po varení/pečení horúci.

3 Prevádzka spotrebiča

i

- Pred vybratím z odnímateľnej varnej nádoby (6) nechajte pokrm 5 až 10 sekúnd odpočívať.
- Pomocou klieští vyberte tuhý alebo mäkký pokrm z varnej nádoby (6) bez poškodenia vnútorného povrchu spotrebiča.
- Keď je pokrm hotový, spotrebič je okamžite pripravený na ďalšiu várku pokrmu.



- Upozorňujeme, že spotrebič môže byť počas vyberania veľmi horúci.
- Neumiestňujte spotrebič na pracovnú dosku tak, aby blokoval výstupné kanály vzduchu (4).
- Na spotrebič neumiestňujte žiaden iný produkt.

3.6.1 Mäso

3.6.1.1. Režim varenia s nízkym obsahom tuku

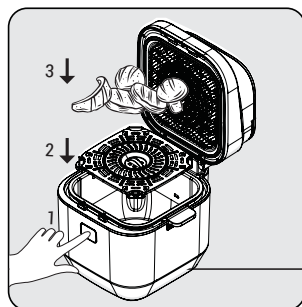

Stlačte tlačidlo na uvoľnenie veka (2) a vložte rošt na prípravu pokrmu (10) do varnej nádoby (6). Potom vložte potraviny do varnej nádoby (6) a zatvorte veko (8) spotrebiča.

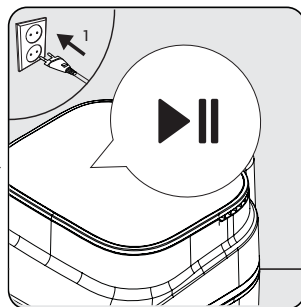

Pripojte svoj spotrebič. Ikona Štart/Pauza ▶|| začne blikať. Ak chcete určiť produkt, ktorý sa má použiť na varenie, stlačte ikonu Štart/Pauza ▶||; spotrebič opustí pohotovostný režim.

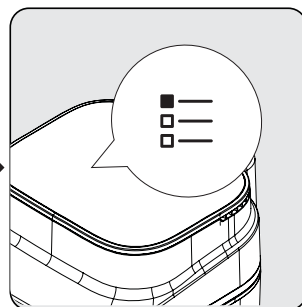

Opakovaným stláčaním tlačidla voľby programu ☰ špecifikujte požadovaný pokrm z menu alebo ho vyberte z menu hotových pokrmov.

3 Prevádzka spotrebiča

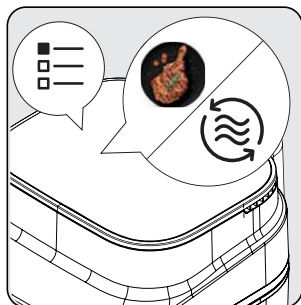

Ak chcete prejsť do menu definovaného pre možnosti mäsa, jedenkrát stlačte ikonu voľby programu . Ak chcete pripravovať pokrm v režime varenia s nízkym obsahom tuku, stlačte ikonu varenia s nízkym obsahom tuku .

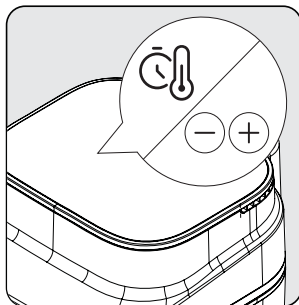

Keď zvolíte režim varenia s nízkym obsahom tuku, môžete nastaviť ideálnu teplotu a čas pomocou ikon zníženia a zvýšenia - / +. Stlačením ikony nastavíte teplotu alebo čas. Po dokončení voľby stlačte ikonu štart/pauza , čím spustíte proces.

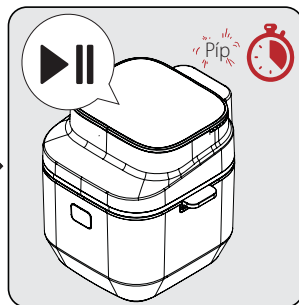

Keď sa dosiahne polovica celkového času varenia, zo spotrebiča zaznie „pipnutie“ a na displeji sa zobrazí hlásenie „stir (premiešať)“. Keď uvidíte toto hlásenie, stlačte tlačidlo uvoľnenia veka a vyberte varnú nádobu (6) pevným uchopením za rukoväť. Pre homogénne varenie zatrasťte varnou nádobou (6) alebo otočte pokrm. Ak chcete túto fázu preskočiť, môžete pokračovať stlačením ikony štart/pauza .

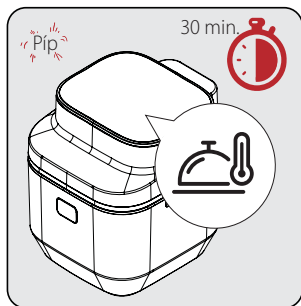

Varnú nádobu (6) opäť vložte do tela spotrebiča a zatvorte veko. Ak chcete pokračovať v procese varenia, stlačte ikonu štart/pauza na digitálnom ovládacom paneli.

Po dokončení procesu varenia budete upozornení „pipnutím“ a uvidíte, že na displeji svieti ikona udržiavania teploty . Tento symbol predstavuje 30-minútovú fázu udržiavania teploty. V priebehu tejto fázy udržiavania tepla môžete pokrm kedykoľvek vybrať.

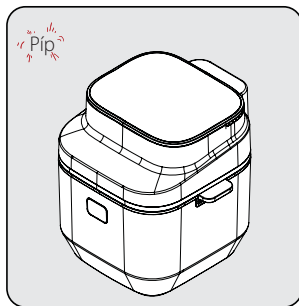

Po uplynutí zvoleného času varenia, ako aj času udržiavania teploty, zaznie varovný tón a spotrebič automaticky zastaví prípravu pokrmu. Na displeji sa zobrazí symbol „--“.

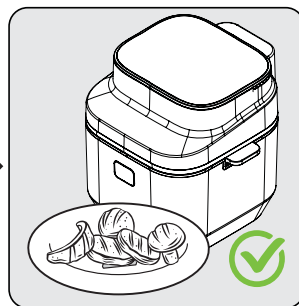

Stlačením tlačidla na uvoľnenie veka otvorte veko a skontrolujte pokrm (či je opečený/rozmrazený/uvarený). Ak to vyžaduje dodatočný čas prípravy pokrmu, môžete čas varenia/pečenia ešte o niečo predĺžiť.

Po dokončení procesu prípravy pokrmu môžete rošt na prípravu pokrmu vybrať zo spotrebiča, ktorý držíte za jeho rukoväť a uvarený pokrm vložte do misky alebo na tanier.

3 Prevádzka spotrebiča

3.6.1.2. Režim varenia s nízkym obsahom tuku + gril

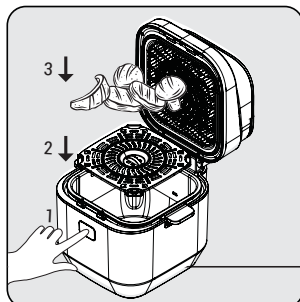

Stlačte tlačidlo na uvoľnenie veka (2) a vložte rošt na prípravu pokrmu (10) do varnej nádoby (6). Potom vložte potraviny do varnej nádoby (6) a zatvorte veko (8) spotrebiča.

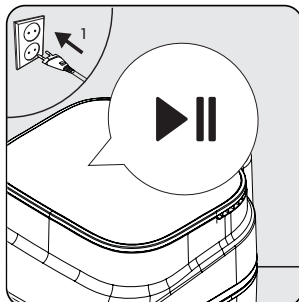

Pripojte svoj spotrebič. Ikona štart/pauza ▶|| začne blikať. Ak chcete určiť produkt, ktorý sa má použiť na varenie/pečenie, stlačte ikonu štart/pauza ▶||; spotrebič opustí pohotovostný režim.

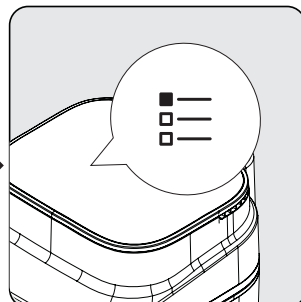

Opakovaným stláčaním tlačidla volby programu ☰ špecifikujte požadovaný pokrm z menu alebo ho vyberte z menu hotových pokrmov.

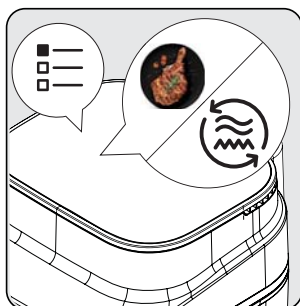

Ak chcete prejsť do menu definovaného pre možnosti mäsa, jedenkrát stlačte ikonu volby programu ☰. Ak chcete pripravovať pokrm v režime varenia s nízkym obsahom tuku + gril, stlačte ikonu režimu grilovania.

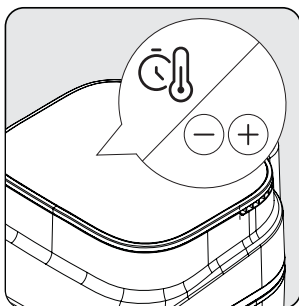

Keď zvolíte režim grilovania, môžete nastaviť ideálnu teplotu a čas pomocou ikon zníženia - /zvýšenia +. Stlačením ikony 🌡️ nastavíte teplotu alebo čas. Po dokončení voľby stlačte ikonu štart/pauza ▶||, čím spustíte proces. Spustí sa fáza predhrievania 🔥. Vložte potraviny do varnej nádoby (6). Potom zatvorte veko (8) a stlačením ikony štart/pauza ▶|| spustíte režim prípravy pokrmu na produkte.

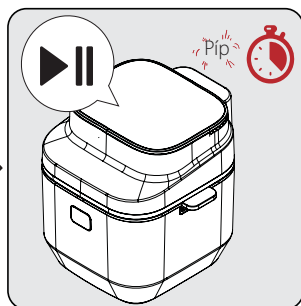

Keď sa dosiahne polovica celkového času varenia, zo spotrebiča zaznie „pipnutie“ a na displeji sa zobrazí hlásenie „stir (premiešať)“. Keď uvidíte toto hlásenie, stlačte tlačidlo uvoľnenia veka a vyberte varnú nádobu (6) pevným uchopením za rukoväť. Pre homogénne varenie zatrasťte varnou nádobou (6) alebo otočte pokrm. Ak chcete túto fázu preskočiť, môžete pokračovať stlačením ikony štart/pauza ▶||.



Fáza predhrievania 🔥 pomôže opražiť mäso a zachovať jeho šťavnatosť.

3 Prevádzka spotrebiča

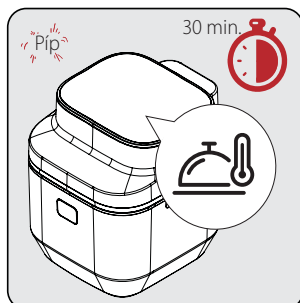

Varnú nádobu (6) opäť vložte do tela spotrebiča a zatvorte veko. Ak chcete pokračovať v procese varenia, stlačte ikonu štart/pauza ►|| na digitálnom ovládacom paneli.

Po dokončení procesu varenia budete upozornení „pípnutím“ a uvidíte, že na displeji svieti ikona udržiavania teploty . Tento symbol predstavuje 30-minútovú fázu udržiavania teploty. V priebehu tejto fázy udržiavania tepla môžete pokrm kedykoľvek vybrať.

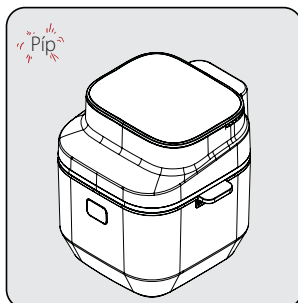

Po uplynutí zvoleného času varenia/pečenia, ako aj času udržiavania teploty, zaznie varovný tón a spotrebič automaticky zastaví prípravu pokrmu. Na displeji sa zobrazí symbol „-:-“.

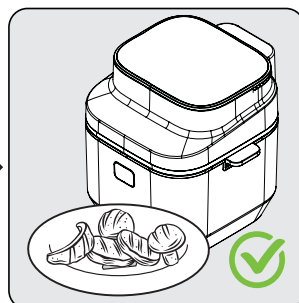

Stlačením tlačidla na uvoľnenie veka otvorte veko a skontrolujte pokrm (či je opečený/rozmravený/uvarený). Ak to vyžaduje dodatočný čas prípravy pokrmu, môžete čas varenia/pečenia ešte o niečo predĺžiť.

Po dokončení procesu prípravy pokrmu môžete rošť na prípravu pokrmu vybrať zo spotrebiča, ktorý držíte za jeho rukoväť a uvarený pokrm vložte do misy alebo na tanier.

3.6.1.3. Režim varenia s nízkym obsahom tuku + varenia v pare

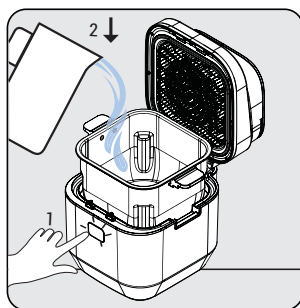

Do varnej nádoby sa dostanete stlačením tlačidla na uvoľnenie veka. Naplňte varnú nádobu vodou až po značku úrovne „Max“.

Umiestnite rošť na prípravu pokrmu a zatvorte veko produktu.

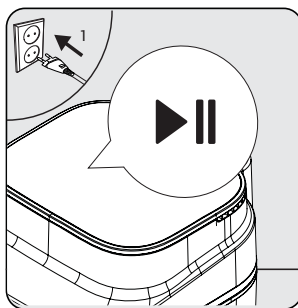

Pripojte svoj spotrebič. Ikona štart/pauza ►|| začne blikať. Ak chcete určiť produkt, ktorý sa má použiť na varenie, stlačte ikonu štart/pauza ►||; spotrebič opustí pohotovostný režim.

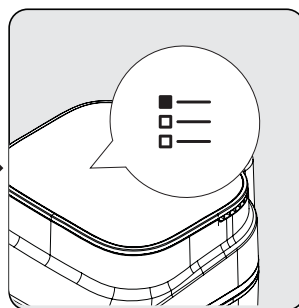

Opakovaným stlačením tlačidla voľby programu špecifikujte požadovaný pokrm z menu alebo ho vyberte z menu hotových pokrmov. Ak chcete prejsť do menu definovaného pre možnosti mäsa, jedenkrát stlačte ikonu voľby programu .

3 Prevádzka spotrebiča

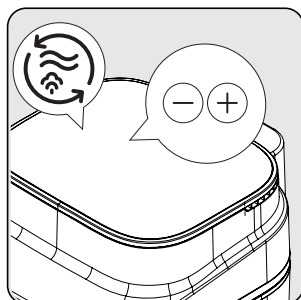

Ak chcete pripravovať pokrm v režime varenia s nízkym obsahom tuku + varenia v pare, stlačte ikonu režimu varenia v pare (☁). Keď zvolíte režim varenia v pare, môžete nastaviť ideálnu teplotu a čas pomocou ikon zníženia - / zvýšenia +.

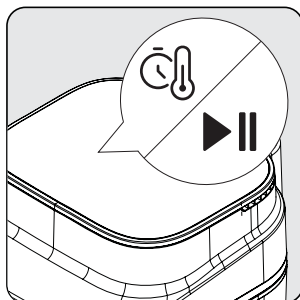

Stlačením ikony ☁ nastavíte teplotu alebo čas. Po dokončení voľby stlačte ikonu štart/pauza ►||, čím spustíte proces. Keď sa spustí proces varenia v pare, začne sa fáza predhrievania, aby sa teplota vody zvýšila na teplotu odparovania vody.

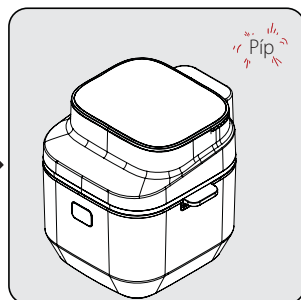

Po dokončení predhrievania položte potraviny na rošt na prípravu pokrmu produktu. Potom zatvorte veko a stlačením ikony ►|| spustíte režim varenia. Keď sa dosiahne polovica celkového času varenia, zo spotrebiča zaznie „pípnutie“ a na displeji sa zobrazí hlásenie „stir (premiešať)“.

i

Fáza predhrievania ☁ pomôže zvýšiť teplotu vody na teplotu odparovania.

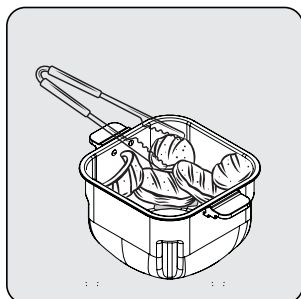

Keď uvidíte toto hlásenie, stlačte tlačidlo uvoľnenia veka a vyberte varnú nádobu (6) pevným uchopením za rukoväť. Pre homogénne varenie zatrasť varnou nádobou (6) alebo otočte pokrm. Ak chcete túto fázu preskočiť, môžete pokračovať stlačením ikony štart/pauza ►||.



Varnú nádobu (6) opäť vložte do tela spotrebiča a zatvorte veko. Ak chcete pokračovať v procese varenia, stlačte ikonu štart/pauza ►|| na digitálnom ovládacom paneli.

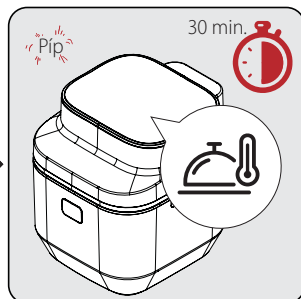

Po dokončení procesu varenia budete upozornení „pípnutím“ a uvidíte, že na displeji svieti symbol udržiavania teploty ☁. Tento symbol predstavuje 30-minútovú fázu udržiavania teploty. V priebehu tejto fázy udržiavania tepla môžete pokrm kedykoľvek vybrať.

3 Prevádzka spotrebiča

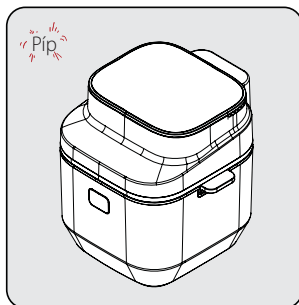

Po uplynutí zvoleného času varenia, ako aj času udržiavania teploty, zaznie varovný tón a spotrebič automaticky zastaví varenie. Na displeji sa zobrazí symbol „---“.

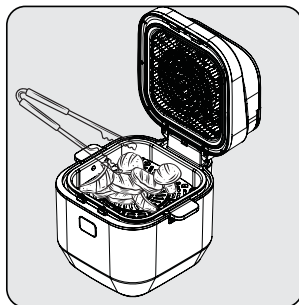

Stlačením tlačidla na uvoľnenie veka otvorte veko a skontrolujte pokrm (či je opečený/rozmrazený/uvarený). Ak si vyžaduje dodatočný čas varenia, môžete čas varenia ešte o niečo predĺžiť.

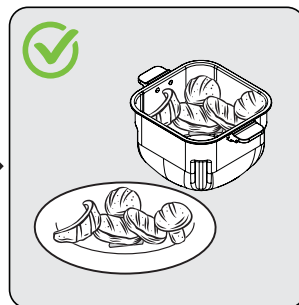

Po dokončení procesu prípravy pokrmu môžete roštnú časť vybrať zo spotrebiča, ktorý držíte za jeho rukoväť a uvarený pokrm vložte do misky alebo na tanier.

3.6.2 Kurča

3.6.2.1 Kurča - Režim varenia s nízkym obsahom tuku

V prípade voľby Kurča - Režim varenia s nízkym obsahom tuku, postupujte podľa krokov v časti „3.6.1.1. Režim varenia s nízkym obsahom tuku“.

3.6.2.2 Kurča - Režim varenia s nízkym obsahom tuku + gril

V prípade voľby Kurča - Režim varenia s nízkym obsahom tuku + gril, postupujte podľa krokov v časti „3.6.1.2. Režim varenia s nízkym obsahom tuku + gril“.

3.6.2.3 Kurča - Režim varenia s nízkym obsahom tuku + varenia v pare

V prípade voľby Kurča - Režim varenia s nízkym obsahom tuku + varenia v pare, postupujte podľa krokov v časti „3.6.1.3. Režim varenia s nízkym obsahom tuku + varenia v pare“.

3.6.3 Ryby

3.6.3.1 Ryby - Režim varenia s nízkym obsahom tuku

V prípade voľby Ryby - Režim varenia s nízkym obsahom tuku, postupujte podľa krokov v časti „3.6.1.1. Režim varenia s nízkym obsahom tuku“.

3.6.3.2 Ryby - Režim varenia s nízkym obsahom tuku + gril

V prípade voľby Ryby - Režim varenia s nízkym obsahom tuku + gril, postupujte podľa krokov v časti „3.6.1.2. Režim varenia s nízkym obsahom tuku + gril“.

3.6.3.3 Ryby - Režim varenia s nízkym obsahom tuku + varenia v pare

V prípade voľby Ryby - Režim varenia s nízkym obsahom tuku + varenia v pare, postupujte podľa krokov v časti „3.6.1.3. Režim varenia s nízkym obsahom tuku + varenia v pare“.

3 Prevádzka spotrebiča

3.6.4 Pečivo

3.6.4.1 Pečivo - Režim pečenia s nízkym obsahom tuku

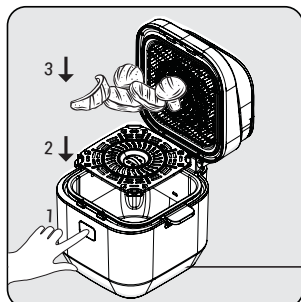

Stlačte tlačidlo na uvoľnenie veka (2) a vložte rošt na prípravu pokrmu (10) do varnej nádoby (6). Potom vložte potraviny do varnej nádoby (6) a zatvorte veko (8) spotrebiča.

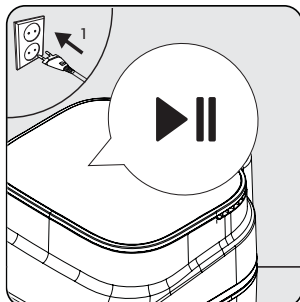

Pripojte svoj spotrebič. Ikona Štart/Pauza ▶|| začne blikať. Ak chcete určiť produkt, ktorý sa má použiť na varenie, stlačte ikonu Štart/Pauza ▶||; spotrebič opustí pohotovostný režim.

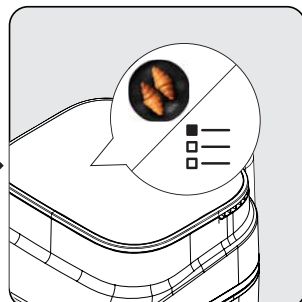

Opakovaným stláčaním tlačidla voľby programu ≡ špecifikujte požadovaný pokrm z menu alebo ho vyberte z menu hotových pokrmov. Ak chcete prejsť do menu definovaného pre možnosti pečiva, štyrikrát stlačte ikonu voľby programu ≡.

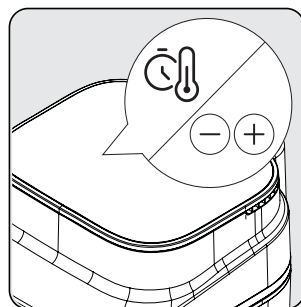

Keď zvolíte režim pečenia s nízkym obsahom tuku, môžete nastaviť ideálnu teplotu a čas pomocou ikon zníženia - /zvýšenia +. Stlačením ikony ⌚ nastavíte teplotu alebo čas. Po dokončení voľby stlačte ikonu štart/pauza ▶||, čím spustíte proces.

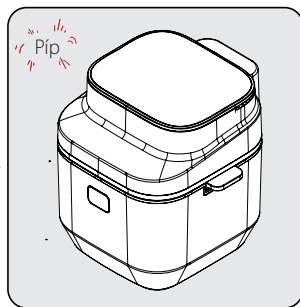

Po uplynutí zvoleného času pečenia, ako aj času udržiavania teploty, zaznie varovný tón a spotrebič automaticky zastaví prípravu pokrmu. Na displeji sa zobrazí symbol „-:-“.

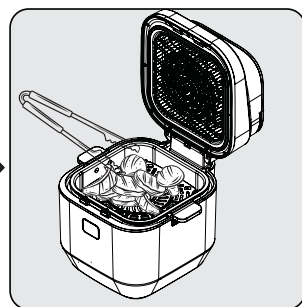

Otvorte veko stlačením tlačidla na uvoľnenie veka a skontrolujte pokrm (či je opečený/rozmravený/uvarený). Ak to vyžaduje dodatočný čas pečenia, môžete čas pečenia ešte o niečo predĺžiť. Po dokončení procesu môžete rošt na prípravu pokrmu vybrať zo spotrebiča, ktorý držíte za jeho rukoväť a upečený pokrm vložiť do misy alebo na tanier.

3 Prevádzka spotrebiča

3.6.4.2 Pečivo - Režim pečenia s nízkym obsahom tuku + varenia v pare

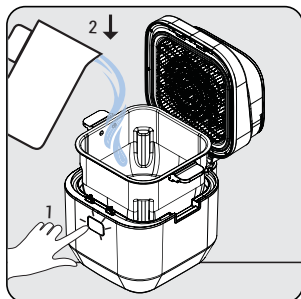

Do varnej nádoby sa dostanete stlačením tlačidla na uvoľnenie veka. Naplňte varnú nádobu vodou až po značku úrovne „Max“. Umiestnite rošt na prípravu pokrmu a zatvorte veko produktu.

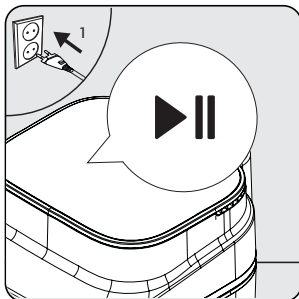

Pripojte svoj spotrebič. Ikona štart/pauza ►|| začne blikať. Ak chcete určiť produkt, ktorý sa má použiť na varenie, stlačte ikonu štart/pauza ►||; spotrebič opustí pohotovostný režim.

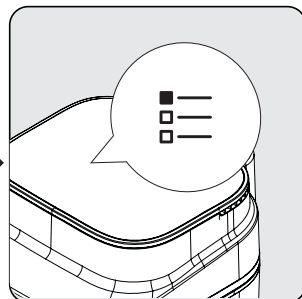

Opakovaným stláčaním tlačidla voľby programu ≡ špecifikujte požadovaný pokrm z menu alebo ho vyberte z menu hotových pokrmov. Ak chcete prejsť do menu definovaného pre možnosti pečiva, štyrikrát stlačte ikonu voľby programu ≡.

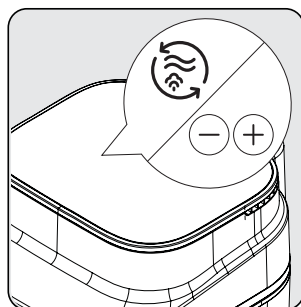

Ak chcete pripravovať pokrm v režime pečenia s nízkym obsahom tuku + varenia v pare, stlačte ikonu režimu varenia v pare (☁). Keď zvolíte režim varenia v pare, môžete nastaviť ideálnu teplotu a čas pomocou ikon zníženia - / zvýšenia +. Stlačením ikony ☁ nastavíte teplotu alebo čas. Po dokončení voľby stlačte ikonu štart/pauza ►||, čím spustíte proces.

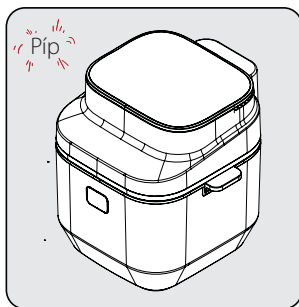

Po uplynutí zvoleného času pečenia, ako aj času udržiavania teploty, zaznie varovný tón a spotrebič automaticky zastaví prípravu pokrmu. Na displeji sa zobrazí symbol „-:-“.

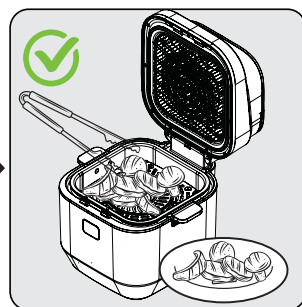

Otvorte veko stlačením tlačidla na uvoľnenie veka a skontrolujte pokrm (či je opečený/rozmrazený/uvarený). Ak to vyžaduje dodatočný čas pečenia, môžete čas pečenia ešte o niečo predĺžiť. Po dokončení procesu môžete rošt na prípravu pokrmu vybrať zo spotrebiča, ktorý držíte za jeho rukoväť a upečený pokrm vložiť do misy alebo na tanier.



Pri pečení veľmi konzistentného pečiva, ako je placička a chlieb, môžete dosiahnuť ideálnu úroveň pečenia tým, že cesto spojíte s vnútorným povrchom varnej nádoby.

3 Prevádzka spotrebiča

3.6.5 Zelenina

3.6.5.1 Zelenina - Režim varenia s nízkym obsahom tuku

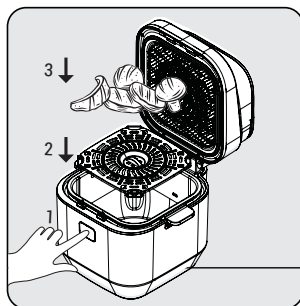

Stlačte tlačidlo na uvoľnenie veka (2) a vložte rošť na prípravu pokrmu (10) do varnej nádoby (6). Potom vložte potraviny do varnej nádoby (6) a zatvorte veko (8) spotrebiča.

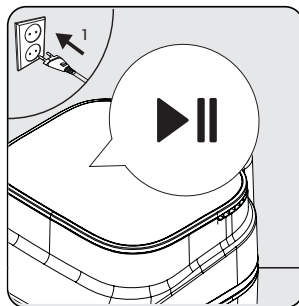



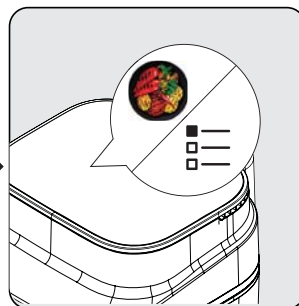

Pripojte svoj spotrebič. Ikona Štart/Pauza ▶|| začne blikať. Ak chcete určiť produkt, ktorý sa má použiť na varenie, stlačte ikonu Štart/Pauza ▶||; spotrebič opustí pohotovostný režim.



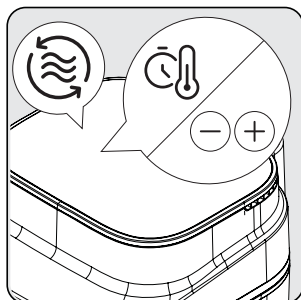

Opakovaným stláčaním tlačidla voľby programu ☰ špecifikujte požadovaný pokrm z menu alebo ho vyberte z menu hotových pokrmov. Ak chcete prejsť do menu definovaného pre možnosti zeleniny, päťkrát stlačte ikonu voľby programu ☰.

3 Prevádzka spotrebiča



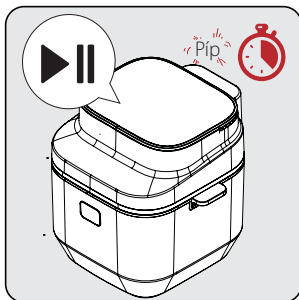

Ak chcete pripravovať pokrm v režime varenia s nízkym obsahom tuku, stlačte ikonu varenia s nízkym obsahom tuku . Keď zvolíte režim varenia s nízkym obsahom tuku, môžete nastaviť ideálnu teplotu a čas pomocou ikon zníženia a zvýšenia - / +. Stlačením ikony  nastavíte teplotu alebo čas. Po dokončení voľby stlačte ikonu štart/pauza  **▶▶**, čím spustíte proces.

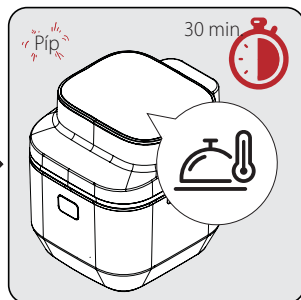

Keď sa dosiahne polovica celkového času varenia, zo spotrebiča zaznie „pípnutie“ a na displeji sa zobrazí hlásenie „stir (premiešať)“. Keď uvidíte toto hlásenie, stlačte tlačidlo uvoľnenia veka a vyberte varnú nádobu (6) pevným uchopením za rukoväť. Pre homogénne varenie zatrasť varnú nádobou (6) alebo otočte pokrm. Ak chcete túto fázu preskočiť, môžete pokračovať stlačením ikony štart/pauza  **▶▶**.



Varnú nádobu (6) opäť vložte do tela spotrebiča a zatvorte veko. Ak chcete pokračovať v procese varenia, stlačte ikonu štart/pauza  **▶▶** na digitálnom ovládacom paneli. Po dokončení procesu varenia budete upozornení „pípnutím“ a uvidíte, že na displeji svieti ikona udržiavania teploty . Tento symbol predstavuje 30-minútovú fázu udržiavania teploty. V priebehu tejto fázy udržiavania teploty môžete pokrm kedykoľvek vybrať.

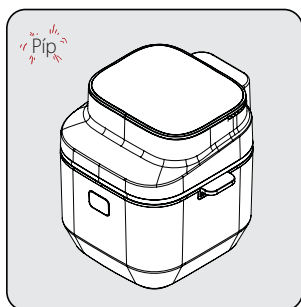

Po uplynutí zvoleného času varenia, ako aj času udržiavania teploty, zaznie varovný tón a spotrebič automaticky zastaví prípravu pokrmu. Na displeji sa zobrazí symbol „--“.

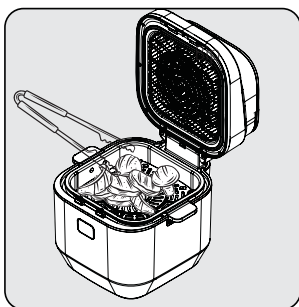

Stlačením tlačidla na uvoľnenie veka otvorte veko a skontrolujte pokrm (či je opečený/rozmrazený/uvarený). Ak to vyžaduje dodatočný čas prípravy pokrmu, môžete čas varenia ešte o niečo predĺžiť.

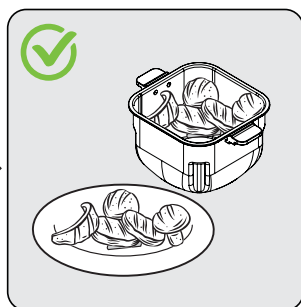

Po dokončení procesu prípravy pokrmu môžete rošť na prípravu pokrmu vybrať zo spotrebiča, ktorý držíte za jeho rukoväť a uvarený pokrm vložte do misky alebo na tanier.

3 Prevádzka spotrebiča

3.6.5.2 Zelenina - Režim varenia s nízkym obsahom tuku + varenia v pare

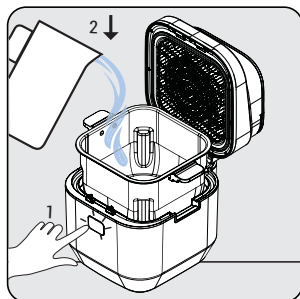

Do varnej nádoby sa dostanete stlačením tlačidla na uvoľnenie veka. Naplňte varnú nádobu vodou až po značku úrovne „Max“. Umiestnite rošt na prípravu pokrmu a zatvorte veko produktu.

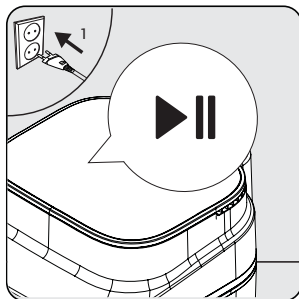

Pripojte svoj spotrebič. Ikona štart/pauza ►|| začne blikať. Ak chcete určit produkt, ktorý sa má použiť na varenie, stlačte ikonu štart/pauza ►||; spotrebič opustí pohotovostný režim.

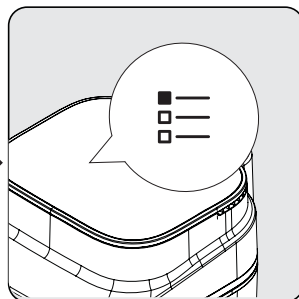

Opakovaným stláčaním tlačidla voľby programu ►☰ špecifikujte požadovaný pokrm z menu alebo ho vyberte z menu hotových pokrmov. Ak chcete prejsť do menu definovaného pre možnosti zeleniny, päťkrát stlačte ikonu voľby programu ►☰.

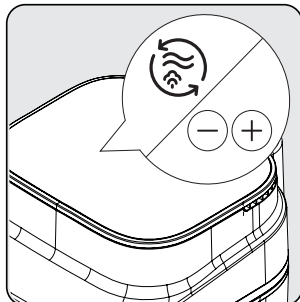

Ak chcete pripravovať pokrm v režime varenia s nízkym obsahom tuku + varenia v pare, stlačte ikonu režimu varenia v pare (☰). Keď zvolíte režim varenia v pare, môžete nastaviť ideálnu teplotu a čas pomocou ikon zníženia - / zvýšenia +. Stlačením ikony ☰ nastavíte teplotu alebo čas. Po dokončení voľby stlačte ikonu štart/pauza ►||, čím spustíte proces.

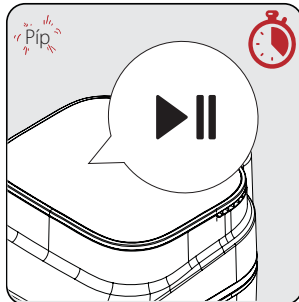

Keď sa dosiahne polovica celkového času varenia, zo spotrebiča zaznie „pípnutie“ a na displeji sa zobrazí hlásenie „stír (premiešať)“. Keď uvidíte toto hlásenie, stlačte tlačidlo uvoľnenia veka a vyberte varnú nádobu (6) pevným uchopením za rukoväť. Pre homogénne varenie zatrasť varnou nádobou (6) alebo otočte pokrm. Ak chcete túto fázu preskočiť, môžete pokračovať stlačením ikony štart/pauza ►||.

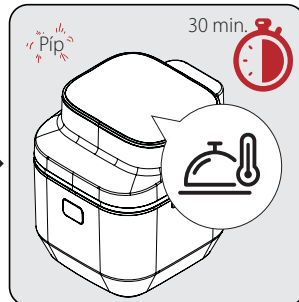

Varnú nádobu (6) opäť vložte do tela spotrebiča a zatvorte veko. Ak chcete pokračovať v procese varenia, stlačte ikonu štart/pauza ►|| na digitálnom ovládacom paneli. Po dokončení procesu varenia budete upozornení „pípnutím“ a uvidíte, že na displeji svieti symbol udržiavania teploty (☰). Tento symbol predstavuje 30-minútovú fázu udržiavania teploty. V priebehu tejto fázy udržiavania tepla môžete pokrm kedykoľvek vybrať.

3 Prevádzka spotrebiča

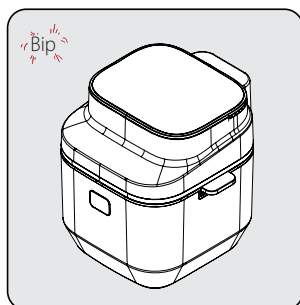

Po uplynutí zvoleného času varenia, ako aj času udržiavania teploty, zaznie varovný tón a spotrebič automaticky zastaví varenie. Na displeji sa zobrazí symbol „-:-“.

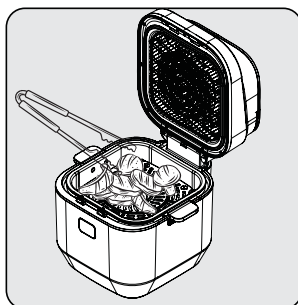

Stlačením tlačidla na uvoľnenie veka otvorte veko a skontrolujte pokrm (či je opečený/rozmrazený/uvarený). Ak si vyžaduje dodatočný čas varenia, môžete čas varenia ešte o niečo predĺžiť.

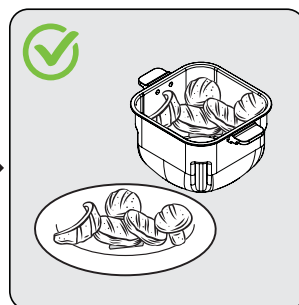

Po dokončení procesu prípravy pokrmu môžete rošt na prípravu pokrmu vybrať zo spotrebiča, ktorý držíte za jeho rukoväť a uvarený pokrm vložiť do misky alebo na tanier.

3.6.6 Režim varenia ryže

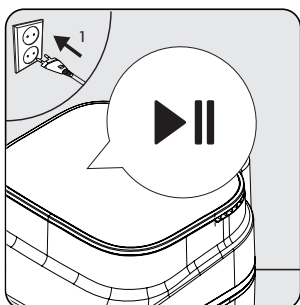

Pripojte svoj spotrebič. Ikona štart/pauza ►|| začne blikať. Ak chcete určiť produkt, ktorý sa má použiť na varenie, stlačte ikonu štart/pauza ►||; spotrebič opustí pohotovostný režim.

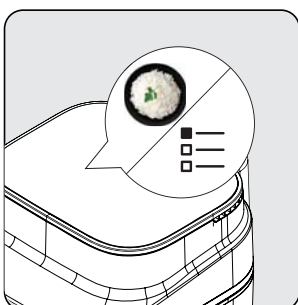

Opakovaným stláčaním tlačidla voľby programu ►☰ špecifikujte požadovaný pokrm z menu alebo ho vyberte z menu hotových pokrmov. Ak chcete prejsť do menu definovaného pre možnosti ryže, šesťkrát stlačte ikonu voľby programu ►☰.

3 Prevádzka spotrebiča

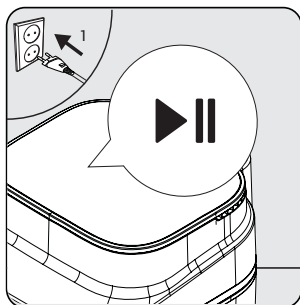

Po dokončení voľby stlačte ikonu „Štart/Pauza ►||“ na spustenie procesu. Keď sa spustí režim varenia ryže, spustí sa predhrievanie. Fáza predhrievania zvýši teplotu oleja na ideálnu úroveň pred restovaním.

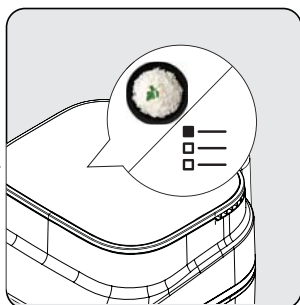

Vložte potraviny, ktoré chcete restovať, do varnej nádoby a dokončíte proces restovania. Po restovaní pridajte vodu a zatvorte veko. Potom stlačte ikonu „Štart/Pauza ►||“, aby ste spustili režim varenia na produkte.

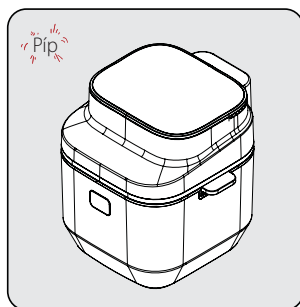

Po uplynutí zvoleného času varenia zaznie varovný tón a spotrebič automaticky zastaví varenie. Na displeji sa zobrazí dodatočný čas na predĺženie času varenia.

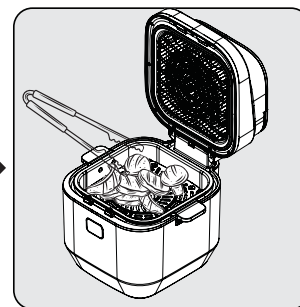

Otvorte veko stlačením tlačidla na uvoľnenie veka a skontrolujte pokrm (či je opečený/rozmravený/uvarený). Ak je potrebný ďalší proces varenia, môžete čas predĺžiť zvýšením hodnoty na displeji.

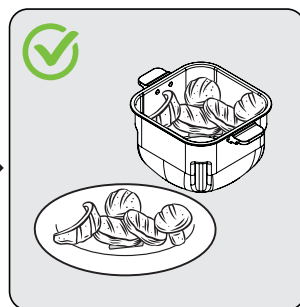

Po dokončení procesu môžete rošt na prípravu pokrmu vybrať zo spotrebiča, ktorý držíte za jeho rukoväta a uvarený pokrm dajte do misky alebo na tanier.

3 Prevádzka spotrebiča

3.6.7 Režim varenia zemiakov

3.6.7.1 Zemiaky - Režim varenia s nízkym obsahom tuku

V prípade voľby Zemiaky - Režim varenia s nízkym obsahom tuku, postupujte podľa krokov v časti „3.6.1.1. Režim varenia s nízkym obsahom tuku“.



- Predhriatie zvýši teplotu varnej nádoby na nastavenú teplotu.
- Tento režim prípravy pokrmu môžete použiť na rôzne možnosti vyprážania.

3.6.8 Režim pomalého varenia

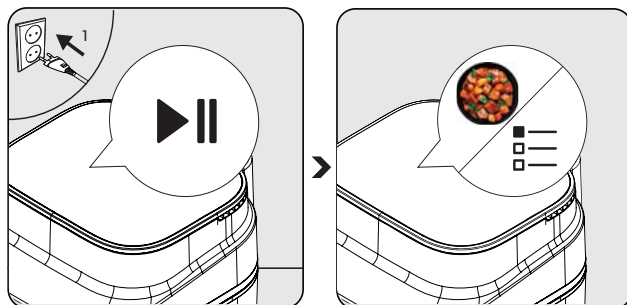



Pripojte svoj spotrebič. Ikona štart/pauza ▶|| začne blikať. Ak chcete určiť produkt, ktorý sa má použiť na varenie, stlačte ikonu štart/pauza ▶||; spotrebič opustí pohotovostný režim.

Opakovaným stláčaním tlačidla voľby programu ☰ špecifikujte požadovaný pokrm z menu alebo ho vyberte z menu hotových pokrmov. Ak chcete prejsť do menu definovaného pre možnosti pomalého varenia, osemkrát stlačte ikonu voľby programu ☰.

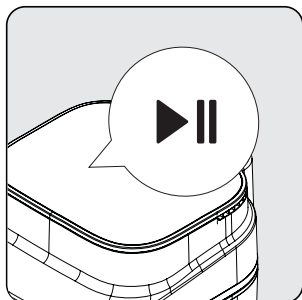
3 Prevádzka spotrebiča



Keď zvolíte režim pomalého varenia, môžete nastaviť ideálnu teplotu a čas pomocou ikon zníženia - / zvýšenia +.

Stlačením ikony  nastavíte teplotu alebo čas. Po dokončení voľby stlačte ikonu štart/pauza , čím spustíte proces.

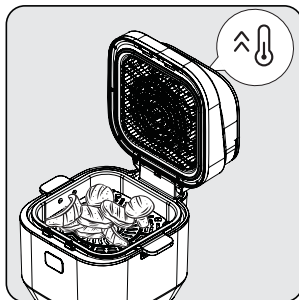



Keď sa spustí režim pomalého varenia, spustí sa predhrievanie. Fáza predhrievania  zvýši teplotu oleja na ideálnu úroveň pred restovaním.

Vložte potraviny, ktoré chcete restovať, do varnej nádoby a dokončite proces restovania.

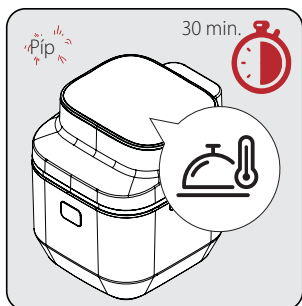

Po restovaní pridajte vodu a zatvorte veko. Potom stlačte ikonu „Štart/Pauza“ , aby ste spustili režim varenia na produkte.



Po dokončení procesu varenia budete upozornení „pípnutím“ a uvidíte, že na displeji svieti symbol udržiavania teploty . Tento symbol predstavuje 30-minútovú fázu udržiavania teploty.

Počas obdobia udržiavania teploty môžete pokrm kedykoľvek vybrať.

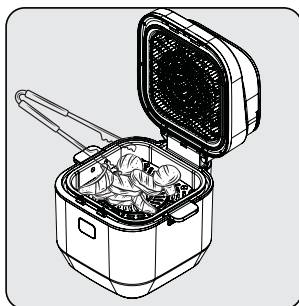

Po uplynutí zvoleného času varenia, ako aj času udržiavania teploty, zaznie varovný tón a spotrebič automaticky zastaví varenie. Na displeji sa zobrazí symbol „--“-. Otvorte veko stlačením tlačidla na uvoľnenie veka a skontrolujte pokrm (či je opečený/rozmrazený/uvarený). Ak to vyžaduje dodatočný čas varenia, môžete čas varenia ešte o niečo predĺžiť.

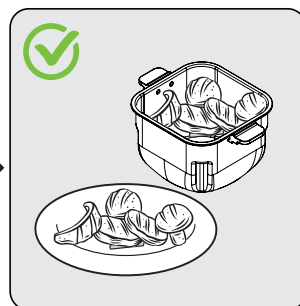

Po dokončení procesu môžete rošt na prípravu pokrmu vybrať zo spotrebiča, ktorý držíte za jeho rukoväť a uvarený pokrm vložte do misky alebo na tanier.

3.7 Príslušenstvo roštu na prípravu pokrmov

Najlepšie opečenie a varenie sa zvyčajne dosiahne na rošte. Rošt na prípravu pokrmov je všestranné príslušenstvo, ktoré možno použiť vo všeobecných funkciách varenia aj grilovania. Kovové nožičky na štyroch rohoch tohto roštu je možné nastaviť pre takéto použitie.

Predvolené nastavenia teploty a času programov spotrebiča sa nastavujú automaticky. Nasledujúca tabuľka poskytuje prehľad časov tepelnej prípravy pokrmu pre rôzne pokrmy. Čas varenia/pečenia závisí od hrúbky, značky a konzistencie potravín. Odporúčané časy a množstvá by sa mali považovať za približné.

Program	Pokrm	Množstvo	Varenie s nízkym obsahom tuku Režim grilovania Režim varenia v pare		Zamiešanie/ Zatrasenie
			Stupeň (C°)	Čas (min.)	
Mäso	Rib steak	700 g	200 °C	13 minút	1
	Sviečková	700 g	200 °C	13 minút	1
	Kebab	500 g	200 °C	12 minút	2
	Kotlety	700 g	200 °C	12 minút	1
Kurča	Stehná	450 g	200 °C	30 minút	2
	Kuracie prsia	500 g	180 °C	35 minút	1
	Kuracie krídelká	500 g	190 °C	35 minút	2
Ryby	Losos	500 g	180 °C	16 minút	1
	Jumbo krevety	300 g	180 °C	12 minút	2
	Morský vlk	500 g	180 °C	16 minút	1
Zelenina	Zemiaky-mrkva na kocky	250 g	180 °C	14 minút	2
	Cibuľové krúžky	200 g	190 °C	10 minút	2
	Cuketa a baklažán (nakrájané na kolieska)	200 g	180 °C	14 minút	2
Ryža	Ryža a Bulgur	2 šálky (400 g)	*****	20-30 minút	0
Hranolčeky	Čerstvé hranolčeky	250	190 °C	18 minút	4
	Čerstvé hranolčeky	500	190 °C	26 minút	4
	Mrazené hranolčeky	250	190 °C	16 minút	4
	Mrazené hranolčeky	500	190 °C	22 minút	4
Pečivo	Muffiny	6 kusy formy na mini muffiny	160 °C	20 minút	0
Pomalé varenie	Kuracie krídelká s omáčkou Teriyaki	400 g	90 °C	130 minút	0

5 Čistenie a údržba

5.1 Čistenie a údržba

i

Na čistenie spotrebiča nikdy nepoužívajte benzín, rozpúšťadlo, abrazívne čistiace prostriedky, kovové predmety alebo tvrdé kefy.

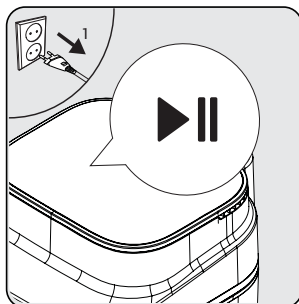

Vypnite spotrebič a odpojte ho od elektrickej siete. Počkajte, kým spotrebič úplne nevychladne.

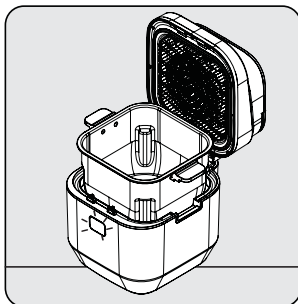

Vyberte odnímateľnú varnú nádobu (6) z tela spotrebiča (7) pomocou rúkovieť (3).

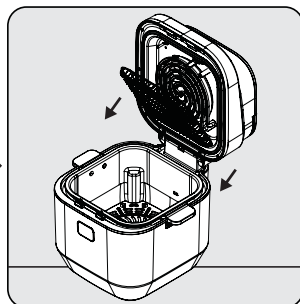

Odnímateľný drôt (9) pred ohrevnou jednotkou jednoducho odstráňte z jeho pripojenia potiahnutím.

i

Otvorte veko (8), aby spotrebič mohol rýchlejšie vychladnúť.

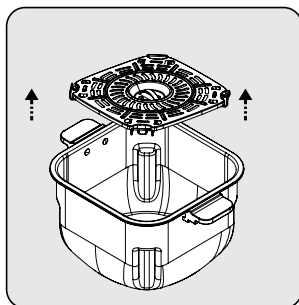

Vyberte rošt na prípravu pokrmu (10) z varnej nádoby (6).

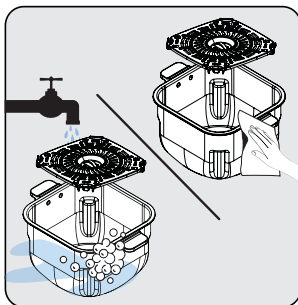

Varnú nádobu (6), rošt (10) a odnímateľný drôt (9) môžete umývať v teplej mydlovej vode alebo v umývačke riadu.

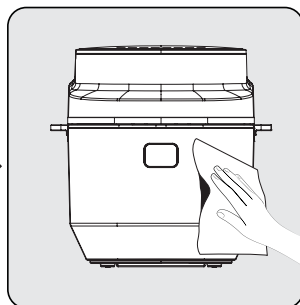

Vonkajšiu časť spotrebiča čistite vlhkou handričkou. Vonkajší povrch spotrebiča úplne vysušte.

i

Udržujte dno varnej nádoby vždy čisté, aby ste zabránili nahromadeniu cudzích látok.

5 Čistenie a údržba

5.2 Uskladnenie spotrebiča

- Ak spotrebič nemienite dlhší čas používať, starostlivo ho uschovajte.
- Odpojte spotrebič a pred uložením ho nechajte vychladnúť.
- Spotrebič skladujte na chladnom a suchom mieste.
- Spotrebič a jeho kábel skladujte mimo dosahu detí.

5.3 Preprava a expedícia

- Počas prepravy a expedície prenášajte spotrebič v pôvodnom obale. Obal spotrebiča ochráni spotrebič pred fyzickým poškodením.
- Na spotrebič ani jeho obal nekladte ťažké predmety. Spotrebič by sa mohol poškodiť.
- Ak spotrebič spadne, nemusí fungovať alebo môže dôjsť k trvalému poškodeniu.

Problém	Príčina	Riešenie
1 Spotrebič nefunguje	Výpadok napájania	Skontrolujte napájanie a uistite sa, či je napájanie opäť zapnuté
	V elektrickej zásuvke nie je napájanie alebo je slabý kontakt	
	Napájacie napätie produktu	Otočte ovládač časovača do polohy, zapnite spotrebič na požadovaný čas prípravy
	Časovač nie je nastavený	
	Varná nádoba nie je správne umiestnená v tele spotrebiča	Umiestnite varnú komoru správne
2 Pokrm je nedostatočne uvarený/prepečený	Čas prípravy pokrmu nie je správny	Skombinujte recepty a svoje osobné skúsenosti a upravte prípravu pokrmu
	Teplota prípravy pokrmu nie je správna	Skombinujte recepty a svoje osobné skúsenosti a upravte prípravu pokrmu
	Veľmi veľa potravín vo varnej nádobe	Do varnej nádoby nekladajte veľmi veľa potravín
	Niektoré potraviny by sa mali v určitých fázach zamiešať, aby sa uvarili rovnomerne	Zamiešajte najmä prekrývajúce sa potraviny, ako sú zemiaky
3 Dym pri prvom používaní	Zvyšky oleja na ochranu proti korózii na ohrevnej jednotke spotrebiča	Pri prvom používaní, nastavte teplotu na maximum a vykonajte predhrievanie v trvaní 10-15 minút, aby ste odstránili olej na ochranu proti korózii z ohrevnej jednotky spotrebiča
4 Neidentifikovateľný zápach	Cudzí predmet na varnej nádobe, tele a ohrevnej jednotke spotrebiča	Odstráňte cudzí predmet
5 Na displeji sa zobrazí E1 a spotrebič viac nefunguje	NTC nefunguje / PCB je chybné	Navštívte servisné stredisko za účelom opravy.
6 Na displeji sa zobrazí E2 a spotrebič viac nefunguje	NTC nefunguje / PCB je chybné / Varná nádoba nie je na svojom mieste.	Skontrolujte varnú nádobu. Ak porucha pretrváva, navštívte servisné stredisko a nechajte spotrebič opraviť
7 Na displeji sa zobrazí E3 a spotrebič prestal fungovať	NTC nefunguje / PCB je chybné	Navštívte servisné stredisko za účelom opravy.
8 Na displeji sa zobrazí E4 a spotrebič prestal fungovať	NTC nefunguje / PCB je chybné	
9 Na displeji sa zobrazí „Open (Otvorený)“ a spotrebič viac nefunguje	Otvorené veko	Zatvorte veko
10 Na displeji sa zobrazí „Stir (Zamiešať)“ a spotrebič viac nefunguje	Bola dosiahnutá sa polovica času prípravy pokrmu, ale pokrm v spotrebiči sa neotočil, aby sa uvaril rovnomerne	Otvorte veko a otočte pokrm. / Stlačením tlačidla štart/pauza obnovíte proces varenia
11 Na displeji sa zobrazí „Heat (Ohrev)“	Bol spustený proces predhrievania pre lepšie varenie pred procesom prípravy pokrmu	Počkajte, kým sa proces skončí, alebo stlačte tlačidlo štart/pauza pre obnovenie procesu prípravy pokrmu

Informácie o likvidácii opotrebovaného elektrického zariadenia (súkromné domácnosti)



Tento symbol na produktoch a/alebo na priložených dokumentoch znamená, že sa pri likvidácii nesmú elektrické a elektronické zariadenia miešať so všeobecným domácim odpadom.

V záujme správneho obhospodarovania, obnovy a recyklácie odveďte, prosím, tieto produkty na určené zberné miesta, kde budú prijaté bez poplatku. V niektorých krajinách je možné tieto produkty vrátiť priamo miestnemu maloobchodu v prípade, ak si objednáte podobný nový výrobok.

Správna likvidácia týchto produktov pomôže ušetriť hodnotné zdroje a zabrániť možným negatívnym vplyvom na ľudské zdravie a prostredie, ktoré môžu inak vzniknúť v dôsledku nesprávneho zaobchádzania s odpadom. Bližšie informácie o najbližšom zbernom mieste získate na miestnom úrade.

V prípade nesprávnej likvidácie odpadu môžu byť uplatnené pokuty v súlade s platnou legislatívou.

Pre právnické osoby v Európskej únii

Ak potrebujete zlikvidovať opotrebované elektrické a elektronické zariadenia, bližšie informácie získate od svojho miestneho predajcu alebo dodávateľa.

Informácie o likvidácii v krajinách mimo Európskej únie

Tento symbol je platný len v Európskej únii.

Ak si želáte zlikvidovať toto zariadenie, obráťte sa na miestny úrad alebo predajcu a poinformujte sa o správnom spôsobe likvidácie tohto typu odpadu.